

أحمد الطريقي  
معلم تطبيق أول

حاتم الجريبي  
أستاذ تعليم أساسي

عبد الحميد الجميل  
مدير مدرسة

جديد

# امتحانات

للتلاميذ الثالث

## بشائر الفوز

مرفقة بتمارين دعم وعلاج

موقع مرفعة  
الإصلاح المفضل  
maurajaa.com

قراءة و فهم  
إنتاج كتابي  
قواعد اللغة (نحو - تصريف - صرف - رسم و إملاء)

رياضيات (مع الحساب الذهني)  
إيقاظ علمي

انجليزية English

فرنسية Français

تربية مدنية

تربية إسلامية

تاريخ وجغرافيا

للتلاميذ السنة السادسة من التعليم الأساسي

مطابق للبرامج الرسمية وللمناهج التعليمية الحديثة



قواعد للمراجعة وبحوث علمية مصورة



6

① أقرأ النصَّ قِراءةً صامِتةً واعيَّةً (3 مرَّاتٍ على الأقلِّ) ثمَّ أجيب :

﴿ أعلِّمك ثلاثَ خِصالٍ ﴾

قالوا أن رجلاً صاد قُبْرَةً فقالت: « ما تُريدُ أن تصنعَ بي؟ » قال: « أدبُحك و أكلُك. » قالت: « واللَّهِ ما أشفي من قَرَمٍ و لا أشبع من جوعٍ، و لكنِّي أعلِّمك ثلاثَ خِصالٍ، هي خيرٌ لك من أكلِي. أمَّا الأولى، فأعلِّمك إياها و أنا في يدك، و أمَّا الثانيةُ فإذا صرْتُ على الشَّجرةِ، و أمَّا الثالثةُ فإذا صرْتُ على الجبلِ. »

فقال: « هاتِ الأولى. » فقالت: « لا تلهفنَّ على ما فاتَ، » فخلَّاهَا. فلَمَّا صارت على الشَّجرةِ قال: « هاتِي الثانيةَ. » قالت: « لا تُصدِّقنَّ بما لا يكونُ أَنَّهُ يكونُ. » ثمَّ طارت فصارت على الجبلِ فقالت: « يا شقي، لو دَبَّحتني لأخرجت من حوصلي دُرَّتَيْنِ و زَنَ كُلِّ واحِدَةٍ ثلاثونَ مثقالاً. »

فعضَّ على يديه و تلهَّفَ تلهِّفاً شديداً و قال: « هاتِي الثالثةَ. » فقالت: « أنتَ قد نسيتَ الأنتينِ، فما تصنعُ بالثالثةِ؟ ألم أقل لك: لا تلهفنَّ على ما فاتَ، و قد تلهَّفتِ! و لم أقل لك: لا تُصدِّقنَّ بما لا يكونُ أَنَّهُ يكونُ، و أنا و لحمي و دمي و ريشي لا يكونُ عشرينَ مثقالاً، فكيف صدقت أن في حوصلي دُرَّتَيْنِ تزنُ كُلُّ واحِدَةٍ منهما ثلاثونَ مثقالاً. »

موقع مراجعة  
mourajaa.com

قصص العرب

② ألون اللَّافِتةَ الَّتِي تَتَضَمَّنُ مَعْلُومَةَ تَخَصُّ النَّصِّ :

حوارٌ خياليٌّ

مقاطعٌ توجيحيةٌ

مقاطعٌ وصفيَّةٌ

نصائحٌ حقيقيَّةٌ

حوارٌ حقيقيٌّ

مقاطعٌ حواريةٌ

③ أذْكَرَ الْمَكَانَ الَّذِي تُوْجَدُ فِيهِ الْقَبْرَةُ أَثْنَاءَ كُلِّ قَوْلٍ :

قَوْلُهَا الْأَوَّلُ هِيَ تُوْجَدُ

قَوْلُهَا الثَّانِي هِيَ تُوْجَدُ

قَوْلُهَا الثَّلَاثُ هِيَ تُوْجَدُ

قَوْلُهَا الرَّابِعُ هِيَ تُوْجَدُ

④ أَجِيبْ إِجَابَةً كَامِلَةً :

السُّوَالُ : بِمَاذَا تَطَاهَرَتِ الْقَبْرَةُ وَهِيَ فِي قَبْضَةِ الصَّيَادِ ؟

الجوابُ :

السُّوَالُ : لِمَاذَا اشْتَرَطْتُ عَلَيْهِ أَنْ يَقُولَ نَصَائِحَهَا فِي أَمَاكِنَ مُخْتَلِفَةٍ ؟

الجوابُ :

⑤ أَكْتُبْ أَمَامَ كُلِّ عِبَارَةٍ مَا يُفِيدُ مَعْنَاهَا :

مَا أَشْفَى مِنْ قَرْمٍ =

عَضُّ عَلَى يَدِهِ =

⑥ أَجِيبْ بِ **نعم** أو **لا** وَ أَدْعَمْ بِقَرِينَةٍ مِنَ النَّصِّ :

ذَكَرْتُ لَهُ الْقَبْرَةَ النَّصِيحَةَ الثَّلَاثَةَ

القَرِينَةُ :

⑦ أَكْتُبْ كُلَّ نَصِيحَةٍ وَ مَا تُفِيدُهُ :

النَّصِيحَةُ الْأُولَى هِيَ :

وَ تُفِيدُ النَّصْحَ بِـ

النَّصِيحَةُ الثَّانِيَةُ هِيَ :

وَ تُفِيدُ النَّصْحَ بِـ

① أقرأ النصّ قراءة صامتة واعية (3 مرّات على الأقل) ثم أجيب :

بعدما تحصّل الشابّ على الشهادة العليا من المعهد الوطني للتجارة بحث عن شغل يأخذه الإدارات العمومية أو الخاصة و بقي شهوراً و شهوراً يبحث و يبحث و يتنقل مع صديقه التاجر من مكان إلى مكان و من منطقة إلى منطقة علّه يجد ضالته لكن دون جدوى.

كان الصديقان يتوقّفان أثناء سفرهما عند جزائر يدعى "العمّ سالم" لتناول اللحم المشوي و مع تكرّر الزيارات لهذا الجزائر صار الشابّ يعيشه في لباسه و هيأته و حرّكاته خصوصاً حين يراه يشدّ الخروف من يد و ساق و يضعه على الأرض ثم يضغط على رقبتّه بقدمه و يمسك السكين بقبضة قوية و يمرّرها في لَمَح البصر من الوريد إلى الوريد.

ولسدة إعجابه بما يراه في كلّ مرّة يزور فيها هذا الجزائر صرّت تسمعه يتحدّث عنه في أكثر من مجلس و هو يقول: >> إذا أردت أن تنعم باللحم، اذهب عند العمّ سالم إنه رجل كهلّ بدين نقيّ البشرة أبيضاً في زيّه يسحر الناظر بحرّكاته حين يعالج الأغنام و السكاكين و مفاصل اللحم و الميزان بخفة نادرة فيكفيه أن يحرك أصابعه فتطيعه الأشياء. << و هكذا و مع كثرة زيارات الشابّ لهذا الجزائر و إلى جانب عدم حصوله على عمل تطوّرت رغبته في ممارسة مهنة الجزارة فأسس مجزرة عصرية و ظفّ علمه التجاري في حسن تسييرها و في تنمية أرباحها و وظفّ في تشغيلها ما تلقاه من نصح من العمّ سالم حين شجعه قائلاً: >> بفضل علمك و عزمك على إنجاح مشروعك ستنجح أحسن مني بعون الله.<<

① أَسْتَخْرِجُ مِنَ النَّصِّ قَرِينَةً تَدُلُّ عَلَى كُلِّ فِكْرَةٍ :

الفكرة : يَذْبَحُ الْعَمُّ سَالِمَ الْخُرُوفِ بَدَقَّةٍ وَ سُرْعَةٍ .

القريئة :

الفكرة : يَذْكُرُ الشَّابُّ الْجَزَارَ الْعَمَّ سَالِمًا كَثِيرًا .

القريئة :

② أَسْجَلُ الْأَخْدَاتِ الَّتِي لَهَا عِلَاقَةٌ بِالشَّخْصِيَّةِ الرَّئِيسِيَّةِ :

③

①

④

②

③ أَحَدِدُ الْقَضِيَّةَ الْأَجْتِمَاعِيَّةَ الَّتِي إِنْبَنَى عَلَيْهَا النَّصُّ وَ أَذْكُرُهَا :

④ أَذْكُرُ الْمَعْلُومَاتِ الَّتِي وَرَدَتْ فِي النَّصِّ حَوْلَ مَا يَقُومُ بِهِ الْجَزَارُ :

موقع مراجعة  
mourajaa.com

⑤ أَكْتُبُ الْمَطْلُوبَ أَمَامَ كُلِّ عِبَارَةٍ :

لكن دون جدوى : المعنى :

توظيفها في جملة :

في لمح البصر : المعنى :

توظيفها في جملة :

⑥ أَكْمِلُ حَسَبَ النَّصِّ :

تعلّم الشاب مهنة الجزارة

الشاب يقوم بالدعاية الإيجابية لهذا الجزار حين

① أقرأ النصَّ قِراءةً صامِتةً وإِعيَّةً (3 مرَّاتٍ عَلى الأقلِّ) ثمَّ أَجِيبْ :

بَعْدَما أَفتَنى الأَبُ التَّذاكِرَ أَسْرَعَ الجَمِيعُ إِلى قَصْرِ المَعَارِضِ في ابْتِهَاجٍ وَ مُباشِرَةً وَ جَدُوا أَنفُسَهُم في أَوَّلِ قَاعَةِ عُرْضِ فيها عَدَدٌ لا يُحصى مِنَ اللَّعِبِ المُغْرِبَةِ جَعَلَتْ يُسِرَ وَ ياسِينَ يَفْانَ عِنْدَ كُلِّ لُعبَةٍ وَ يَتَوَسَّلانِ إِلى أبويهِما أَن يَقتنِياها لهُما .  
وَ بَعْدَ عَناءٍ تَمَكَّنَ الوالِدانِ مِنَ اسْتِدرَاجِ ابنيهِما لِلتَّحَوُّلِ إِلى قَاعَةِ أُخرى فَاسْتَقْبَلَهُم أَحَدُ العارِضينَ وَ هُوَ يُقدِّمُ لَهُم مَعْلُومَاتٍ حَولَ مَعْرُوضاتِهِ وَ يَقُولُ بِأَسلوبٍ تَرغِيبِيٍّ : >> مَرَجًا بِكُمْ في جَناحِ الحَواسِبِ ، كُنْنا نَسْتَفيدُ مِنَ الحاسُوبِ هُوَ يُمْكِنُكَ مِثْلاً مِنَ اسْتِخْلاصِ فَواتيرِ الكَهْرَباءِ وَ المَاءِ في أَسْرَعَ وَقتٍ في مَنزِلِكَ أَوْ في نَفْسِ القِباضَةِ وَ بِفَضْلِ الحاسُوبِ المَحْمُولِ يُمْكِنُ لَكَ الحُصُولَ عَلى آيَةٍ مَعْلُومَةٍ مَتى شِئتَ وَ أَيَّما كُنْتَ ، لَكِن وَجِبَ التَّعَرُّفُ عَلى طَريقَةِ التَّعامُلِ مَعَ أَجْزائِهِ وَ هِيَ : وَحْدَةُ المَعالِجَةِ المُرْكَزِيَّةِ الَّتِي تَقُومُ بِمُخْتَلَفِ العَمَلِياتِ الحَسابِيَّةِ وَ المَنْطِيقِيَّةِ أَمَّا الذِّكْرَةُ فَهِيَ الجُزْءُ المَخْصُصُ لِتَخْزِينِ المَعْلُومَاتِ وَ تَمثِلُ لَوَاحَةَ المَفاتيحِ وَحْدَةُ إِدخالِ المَعْلُومَاتِ كَمَا تُمثِلُ الشَّاشَةُ وَحْدَةُ إِظْهَارِ البَياناتِ .<<

وَ فَجأةً أَسْقَطَ ياسِينُ الفأْرَةَ وَ تَسَبَّبَ في إِتلافِها فَاعتَدَرَ الأَبُ وَ أَرادَ دَفْعَ ثَمَنِها لَكِنَّ العارِضَ رَفَضَ وَ دَعَا الطِّفلينِ مُبتَسِماً أَن يُجربا لُعبَةَ فَضَغَطَ ياسِينُ عَلى الزِّرِّ قَبْلَ أُختِهِ وَ واصلَ إِعطاءَ الأوامِرِ حَتى انْفَتَحَتْ لُعبَةُ القَصْرِ المَهْجُورِ وَ كانَكَ في ظلامٍ دامِسٍ تَسْتَيِّرُ بِأَعوادِ الثِّقابِ تَبْحَثُ مِنَ عُرْفَةٍ إِلى أُخرى عَلى كُؤُوسِ ثَلاثَةِ وَ كُلمًا عَثَرَتْ يُسِرُ عَن كَأْسِ عَزَفَ لَها الحاسُوبُ وَ سَمَحَ لَها بِمُواصلَةِ اللَّعِبِ . في حِينِ بَقِيَ ياسِينُ دُونَ الحُصُولِ عَلى أَيِّ كَأْسٍ بَيْنَما عَثَرَتْ يُسِرُ عَليها كُلَّها . فَاغْتاضَ مِنْها وَ ضَرَبَها فَغَضِبَتِ الأُمُّ وَ قَرَّرتُ مُعادِرَةَ المَعْرِضِ بَيْنَما شَرى الأَبُ حاسُوبًا فَأعادَ بِذَلِكَ البَهْجَةَ لِلعارِضِ وَ لِعائِلَتِهِ .

② أَوْزِعِ الْمَعَانِي عَلَى أَقْسَامِ النَّصِّ فِي الْجَدْوَلِ :

شِرَاءُ الْحَاسُوبِ ◊ اِتِّلَافُ الْفَأْرَةِ ◊ تَقْدِيمُ مَعْلُومَاتٍ عَنِ أَجْزَاءِ الْحَاسُوبِ ◊ الدُّخُولُ إِلَى قَاعَةِ اللَّعْبِ  
مُمَارَسَةُ لُعْبَةِ الْقَصْرِ الْمَهْجُورِ ◊ اِقْتِنَاءُ تَذَاكِرِ الدُّخُولِ ◊ اسْتِعْرَاضُ فَوَائِدِ الْحَاسُوبِ

وَضْعُ الْبِدَايَةِ	سِيَاقُ التَّحْوِيلِ	وَضْعُ الْخِتَامِ
.....	.....	.....
.....	.....	.....
.....	.....	.....
.....	.....	.....

6

③ أَشْرَحِ الْعِبَارَاتِ الْمَسْطَرَّةَ حَسَبَ الْمَعْنَى الَّتِي أَفَادَتْهُ فِي النَّصِّ :

اِقْتِنَيْ تَذَاكِرِ الدُّخُولِ =  عَدَدٌ لَا يُحْصَى مِنَ اللَّعْبِ  
 يَتَوَسَّلَانِ إِلَى أَبِيهِمَا =  اِتِّلَفَ الْفَأْرَةَ

4

④ أَحَدِدِ الْمَقْطَعِ التَّفْسِيرِيَّ لِمَا يَفْعَلُهُ الْإِنْسَانُ بِالْحَاسُوبِ :

من ..... إلى مراجعة  
 أَحَدِدِ مَقْطَعِ الْمَعْلُومَاتِ حَوْلَ أَجْزَاءِ الْحَاسُوبِ :  
 من ..... إلى

4

⑤ أَضِعِ الْعَلَامَةَ (X) أَمَامَ مَا يَنْسَبُ النَّصِّ :

يَرَوِي الْكَاتِبُ أَحْدَاثًا تَارِيخِيَّةً.  
 يَنْقُلُ الْكَاتِبُ حِوَارًا.  
 يُقَدِّمُ الْكَاتِبُ مَعْلُومَاتٍ.

في هذا النص

3

⑥ أَهْدِي رَأْيِي فِي كُلِّ شَخْصِيَّةٍ بِذِكْرِ مَقْطَعٍ وَضَفِي :

{ ..... } : الْعَارِضُ لِلْحَاسُوبِ  
 { ..... } : يَاسِينُ  
 { ..... } : يُسْرُ

3



○ نحو وجمال

○ تصريف و صرف

○ رسم وإملاء



نص إملاء الاختبار عدد 1 / صفحة (10)

اضطّر أبي، في نهاية الأمر، إلى بيع دارنا بأبخس الأثمان، وانتقلنا إلى حي جديد حيث أنعم الله عليّ بجيران صغار صالحين، كانت أمي تحضني على معاشرتهم. فكنا نشكل أحسن فرقة للدروس والعمل، وخير فريق للألعاب والجدل. كما أنعم الله على أبي بجار من رجال العلم والصلاح، لا يحب إلا الهدوء والسكينة.

نص إملاء الاختبار عدد 2 / صفحة (11)

أخرجت نجاة منديلاً أسود نظيفاً وعصبت به عيني هيثم ثم دورته دورتين وقالت بعد أن ابتعدت عنه: << نحن هنا، نحن فوق شجرة، بل نحن في مأوى قريب، ابحث عنا. >> كان هيثم يتقدم على غير هدى، وكم حاول القبض على أحد أصدقائه لكن دون جدوى فقد ذهبت محاولاته سدى، وفجأة داهم الضحك نجاة فقبض عليها ثم تواصل لبعثهم في مرح وسرور.

نص إملاء الاختبار عدد 3 / صفحة (12)

وفجأة ارتفعت أصوات منبثة من الماء: << غريق! غريق! >> وإذا بطفل يعلو ويهبط ويخبط الماء بيديه والناس ينظر بعضهم إلى بعض ولا يفعلون شيئاً. وبدون أن يشعر عون الحماية المدنية ألقى بنفسه في الماء وغاص كما يغوص التمساح وانتشل الطفل ثم بقي يغالب الموج إلى أن بلغ الشاطئ وطرحه أرضاً فأسرع عون آخر وقدم للطفل الإسعافات اللازمة فقال أحد الحاضرين شاكراً: << بارك الله فيكما وجازاكما خيراً. >> وأضاف آخر: << إن هذا الطفل متهور والحمد لله على نجاته! >> وتساءل ثالث: << أين أبواه، أهكذا تهمل الأبناء؟! >>

قواعد اللغة الاعترار ع 1 مدر

1 أذكر وظائف ما سطر في الفقرة :

في إحدى أماسي شهر الصيام رجع الأب يحمل قفة مائة خضرا و غلالا  
فوجد المنزل في أبي حلة. فالأثاث مرتب ترتيبا محكما، و فوق الطاولة الصغيرة ورد خلاب  
منتصب في شموخ. أما زينب فكانت مستلقية على فراشها تقرأ الكتاب الذي شرته منذ يومين.

- الصيام { ..... } ● ترتيبا محكما { ..... }
- خضرا و غلالا { ..... } ● ورد خلاب { ..... }
- في أبي حلة { ..... } ● على فراشها { ..... }

2 أعيد كتابة الجملة حسب السياق :

م. ل. م. أما زينب فكانت مستلقية على فراشها مبتسمة ابتسامة الفخر. م. ل. م.

أما البنات

أما الأولاد

3 أحول كل جملة مما يلي إلى الصيغة المطلوبة مع الضمير المطلوب :

يسهو عن إنجاز دروسه في موعدها.

«أيها التلميذان لماذا ..... ؟»

دنا من المصاب و سعى إلى التخفيف عنه من الآلام.

« الأمر مع "أنتم" : »

4 أكمل تعمير الجدول :

فعل	اسم الفاعل	اسم المفعول	المصدر
استمع	.....	.....	.....
.....	مخرج	.....	.....
.....	.....	.....	تمهيد

5 الإملاء ( النص عدد 1 ص 9 )



① أَعَيْنِ وَظِيْفَةَ الْكَلِمَاتِ الْمَسْطَرَّةِ وَ عَلَامَةَ إِغْرَابِهَا :

بَدَتْ لَنَا الْوَاْحَةُ مُحَاطَةً بِاللَّوْنِ الْأَخْضَرِ، وَ امْتَدَّتْ أَمَامَنَا طَرِيقٌ مُتَمَايِلَةٌ مِنَ الْمَغْرُوسَاتِ  
بَعْضُ الْفَلَاحِيْنَ مُتَحَلِّقُونَ حَوْلَ نَخْلَةٍ فَارِعَةٍ الطُّولِ، كَانَ بِأَعْلَى النَّخْلَةِ شَابَانٌ خَفِيفًا الْحَرَكَةَ يَقْضَانِ الْأَعْدَاقَ ...

شَابَانٌ

الْفَلَاحِيْنَ

الْمَغْرُوسَاتِ

3

.....

.....

.....

② أَعِيدِ كِتَابَةَ هَذِهِ الْجُمْلَةِ مَعَوِّضًا الْمَفْرَدَ بِالْمُثْنَى :

إِنَّ الْمَوْاطِنَ التُّونِسِيَّ صَاحِبُ كَرَمٍ مَرْتَدٌ

الصَّدِيقُ مُهْتَمٌّ بِصَدِيقِهِ مَرْتَدٌ

2

③ اسْتَخْرِجِ الْمُرَكَّبَ الْمَوْضُولِيَّ وَ التَّمْيِيزِيَّ وَ أَنْكَرْ وَظِيْفَةَ كُلِّ مِنْهُمَا :

أَقْبَلَ طَيْبٌ وَ قَدْ كَانَ أَكْثَرُهُمْ شُهْرَةً وَ مَعَهُ إِنْاءٌ فِيهِ طَحَالِبٌ فَأَرَاهُ إِيَّاهُ  
وَ قَالَ لَهُ: << اشْرَبْ مَا فِي الْإِنْاءِ >>. فَبَلَغَ الشَّابُّ الْقَلِيلَ مِنْهُ ثُمَّ تَوَقَّفَ.

4

الْمُرَكَّبُ التَّمْيِيزِيَّ	الْوِظِيْفَةُ	الْمُرَكَّبُ الْمَوْضُولِيَّ	الْوِظِيْفَةُ
.....	.....	.....	.....

④ أَعَوِّضْ كُلَّ فِعْلٍ بَيْنَ قَوْسَيْنِ بِاسْمٍ مُشْتَقٍّ مِنْهُ يَنْاسِبُ مَعْنَى الْجُمْلَةِ :

نَوَابُ الْمَجْلِسِ (يَنْتَخِبُونَ) ..... مِنْ طَرَفِ الشَّعْبِ.

زَوْجَا الْحَمَامِ (يَتَدَاوِلَانِ) ..... عَلَى حِضْنِ الْبَيْضِ فِي الْعُشِّ.

كَانَ عَصَامُ (اسْتَلْقَى) ..... عَلَى فِرَاشِهِ.

3

⑤ أَكْمِلْ بِتَاءٍ مُنَاسِبَةٍ :

فَاطِمَةٌ ... مِنَ التَّلْمِيْذِ ... الْمُجْتَهِدًا ... فَهِيَ مُوَاطِبَةٌ فِي أَوْقَا ... فَرَاغَهَا عَلَى قِرَاءِ ... الْكُتُبِ

2

... وَ عِنَايَ ...

6

# قَوَاعِدُ لِلْمُرَاجَعَةِ وَالِدَعْمِ

## عَلَامَاتُ الْإِعْرَابِ الْمُنَاسِبَةِ لِلوُظُفِيَّةِ

نَوْعُ الْأَسْمِ	الْإِعْرَابُ	الرَّفْعُ	النَّصْبُ	الْجَرُّ
المفرد		الضَّمَّةُ ( ُ )	الْفَتْحَةُ ( َ )	الكَسْرَةُ ( ِ )
المثنى		الأَلِفُ ( ا )	اليَاءُ السَّاكِنَةُ ( يِ )	اليَاءُ السَّاكِنَةُ ( يِ )
جمع المذكر السالم		وَاوُ الْمَدِّ ( و )	يَاءُ الْمَدِّ ( يِ )	يَاءُ الْمَدِّ ( يِ )
جمع المؤنث السالم		الضَّمَّةُ ( تُ )	الكَسْرَةُ ( تِ )	الكَسْرَةُ ( تِ )
الأسماء الخمسة غير المضافة		( ِ )	( ِ )	( ِ )
الأسماء الخمسة المضافة إلى غير المتكلم		وَاوُ الْمَدِّ ( و )	الأَلِفُ ( ا )	يَاءُ الْمَدِّ ( يِ )

## اسْمُ الْفَاعِلِ وَاسْمُ الْمَفْعُولِ وَالْمُضَدِّ مِنَ الْفِعْلِ الْمَزِيدِ

الْوِزْنُ	اسْمُ الْفَاعِلِ	اسْمُ الْمَفْعُولِ	الْمُضَدُّ
فَعْلَ ( قَدِمَ )	مُفَعِّلٌ ( مُقَدِّمٌ )	مُفَعَّلٌ ( مُقَدَّمٌ )	تَفْعِيلٌ ( تَقْدِيمٌ )
فَاعِلَ ( رَاقِبٌ )	مُفَاعِلٌ ( مُرَاقِبٌ )	مُفَاعَلٌ ( مُرَاقَبٌ )	مُفَاعَلَةٌ ( مُرَاقِبَةٌ )
أَفْعَلَ ( أَخْرَجَ )	مُفَعِّلٌ ( مُخْرِجٌ )	مُفَعَّلٌ ( مُخْرَجٌ )	إِفْعَالٌ ( إِخْرَاجٌ )
تَفَعَّلَ ( تَقَبَّلَ )	مُتَفَعِّلٌ ( مُتَقَبِّلٌ )	مُتَفَعَّلٌ ( مُتَقَبَّلٌ )	تَفَعُّلٌ ( تَقَبُّلٌ )
تَفَاعَلَ ( تَشَابَهَ )	مُتَفَاعِلٌ ( مُتَشَابِهٌ )	مُتَفَاعَلٌ ( مُتَشَابَهٌ )	تَفَاعُلٌ ( تَشَابُهٌ )
انْفَعَلَ ( انْقَلَبَ )	مُنْفَعِّلٌ ( مُنْقَلِبٌ )	مُنْفَعَّلٌ ( مُنْقَلَبٌ )	انْفِعَالٌ ( انْقِلَابٌ )
اِفْتَعَلَ ( اِكْتَسَبَ )	مُفْتَعِّلٌ ( مُكْتَسِبٌ )	مُفْتَعَّلٌ ( مُكْتَسَبٌ )	اِفْتِعَالٌ ( اِكْتِسَابٌ )
اسْتَفْعَلَ ( اسْتَخْرَجَ )	مُسْتَفْعِّلٌ ( مُسْتَخْرِجٌ )	مُسْتَفْعَّلٌ ( مُسْتَخْرَجٌ )	اسْتِفْعَالٌ ( اسْتِخْرَاجٌ )



الموضوع

بَيْنَمَا كُنْتُ أَشَارِكُ رِفَاقِي اللَّعْبَ بِكُلِّ انْدِفَاعٍ ... إِذْ أُصِيبَ صَدِيقِي ... فَتَجَمَّعْنَا  
حَوْلَهُ ... وَ قُمْتُ يَاسِعَافِهِ مُسْتَعِينًا بِمَا تَعَلَّمْتُهُ مِنْ دُرُوسِ الإِيقَاطِ العِلْمِيِّ.  
◀ أَحْرَزَ نَصًّا سَرْدِيًّا أَرْوِي فِيهِ مَا حَدَّثَ وَ الحِوَارَ الَّذِي دَارَ بَيْنِي وَ بَيْنَ رِفَاقِي  
وَ أَضْمَنَهُ مَقَاطِعَ تَوْجِيهِيَّةً حَوْلَ عَمَلِيَّةِ الإِسْعَافِ.

انتبه إلى

- 1 عدم التسرع عند قراءة الوضعية... يجب أن أقرأ نص الموضوع قراءة صامتة واعيّة 3 مرّات على الأقلّ.
  - 2 ضرورة تصوّر تواتر الأحداث المشار إليها في نص الموضوع.
  - 3 تمثّل الحوار الذي دار بين الأصحاب. [mourajaa.com](http://mourajaa.com) موقع مراجعة
  - 4 تذكّر أعمال الإسعاف التي تعلمتها في دروس الإيقاظ العلميّ أو غيرها.
  - 5 تجنّب التسرع الذي يوقّع في الأخطاء أو التباطؤ الذي يهدر الوقت.
- ◀ أكتب النصّ على كراس المحاولات :

مقاييس إسناد الأعداد-

التوافيق مع المطلوب	ترتيب الأحداث	استعمال الروابط	ثراء اللغة	حسن العرض
5	5	3	5	2

العدد المنتحل عليه

- تسند الأعداد حسب المقاييس المحددة-

## الموضوع

مَرَضَتْ ذَاتَ مَرَّةٍ فَاسْرَعَ بِكَ وَالِدَاكَ إِلَى الطَّيِّبِ وَ اَنْشَاءً فَحَصِكَ وَصَفَتْ لَهُ  
أَوْجَاعَكَ فَعَرَفَ عِلَّتَكَ وَ بَعْدَمَا قَدَّمَ لَكَ نَصَائِحَ حَوْلَ حِفْظِ الصِّحَّةِ بَيْنَ لَكَ كَيْفِيَّةَ  
اسْتِعْمَالِ الدَّوَاءِ الَّذِي سَتَنَاوَلُهُ.

﴿ حَرَزَ نَصًّا سَرْدِيًّا تَرْوِي فِيهِ مَا جَرَى لَكَ وَ تَضَمَّنَهُ مَقَاطِعَ تَوْجِيهِيَّةَ حَوْلَ  
حِفْظِ الصِّحَّةِ وَ مَقَاطِعَ تَفْسِيرِيَّةَ حَوْلَ كَيْفِيَّةِ اسْتِعْمَالِ الدَّوَاءِ.﴾

## انتبه إلى

- 1 ضرورة قراءة نص الموضوع قراءة صامتة واعية تمكن من تبين الفكرة الأساسية (المرض، الفحص الطبي) وما يتبعها من تواتر الأحداث (وصف المرض، نصائح الطبيب وتوجيهاته).
  - 2 استحضار المعلومات اللازمة حول ما تتطلبه المحافظة على الصحة.
  - 3 أنني سأكتب نصاً سردياً يروي أحداثاً {وضع البداية • مقام التحول • وضع الختام} ويتضمن مقاطع توجيهية وأخرى تفسيرية.
- ﴿ أكتب النص على كراس المحاولات :﴾

## مقاييس إسناد الأعداد -

التوافق مع المطلوب	ترتيب الأحداث	استعمال الروابط	بناء اللغة	حسن العرض
5	5	3	5	2

العدد المنصل عليه ← 20

- تسند الأعداد حسب المقاييس المحددة -



## الموضوع

لَا حَظَّ أَنْ أَحَاكَ يَمْتَنِعَ عَنْ أَكْلِ الْخَضِرِ وَاللَّحْمِ فَفَرَّزَتْ أَنْ تَنْهَاهُ عَنْ ذَلِكَ  
نَظْرًا لِمَا يُمَكِّنُ أَنْ يُسَبِّبَ لَهُ مِنْ سُوءِ عَلَى صِحَّتِهِ.  
◀ أَكْتُبْ نَصًّا سَرْدِيًّا تَرْوِي فِيهِ مَا حَدَّثَ وَتَضَمَّنْهُ مَقْطَعًا تَفْسِيرِيًّا حَوْلَ  
الْوَجِبَاتِ الْغِذَائِيَّةِ وَاهِمِيَّةِ التَّوَاظُنِ الْغِذَائِيِّ.

## انتبه إلى

- 1 ضرورة قراءة نص الموضوع قراءة صامتة واعية تمكن من تبيين الفكرة الأساسية (نهى الأخ على ...) و ما يتبعها من تواتر الأحداث (الملاحظة، النهي ...).
  - 2 استحضار المعلومات اللازمة حول ما ينتج عن سوء التغذية من نتائج سلبية على الصحة. أنني سأكتب نصًا سرديًا يروي أحداثًا (وضع البداية • مقام التحول • وضع الختام) و يتضمّن مقطعًا تفسيريًّا.
- ◀ أكتب النص على كرأس المحاولات :

## مقاييس إسناد الأعداد -

التوافيق مع المطلوب	ترتيب الأحداث	استعمال الروابط	إثراء اللغة	حسن العرض
5	5	3	5	2

العدد المتحصل عليه

- تسند الأعداد حسب المقاييس المحددة -

الموضوع

كَانَ أَخُوكَ مُسْتَمْتِعًا بِاللَّعِبِ فِي غُرْفَتِهِ ... وَ فَجَاءَ صَدْرَتْ مِنْهُ صَرْخَةٌ مُدَوِيَّةٌ ...  
هَرَعَتْ إِلَيْهِ تَسْتَطِيعُ الْأَمْرَ فَوَجَدْتَهُ مَغْشِيًا عَلَيْهِ وَ بَجَانِبِهِ قَارُورَةٌ دَوَاءٍ.  
﴿ أَكْتُبْ نَصًّا سَرْدِيًّا تَرْوِي فِيهِ الْحَادِثَةَ وَ تَضْمِنُهُ مَقْطَعًا تَوْجِيهِيًّا وَ آخَرَ  
تَفْسِيرِيًّا مُبْرَزًا كَيْفَ تَمَّ إِسْعَافُ أَخِيكَ ؟

الإنتاج

وَضَحُّ الْبَيَانَةِ  
كَانَ .....  
فِي غُرْفَتِهِ.

مَقَامُ التَّحْوِيلِ  
وَ فَجَاءَ .....  
إِسْعَافُ أَخِيكَ.

وَضَحُّ الْعِتَابِ



○ حساب

○ هندسة

○ نظام قياس

## الرياضيات ✨ الاعتبار 1 عدد

امتحانات  
بشائر  
الفوز

20

## الحساب الذهني ✨

أحسب ثمن الحيوانات الثلاثة بالدينار:



3,250 د

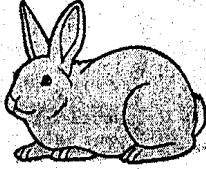

6 د

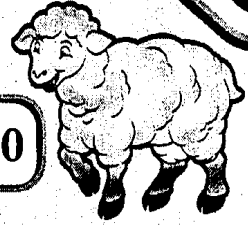

230,750 د

ثمّنها بالدينار • ..... د

أشترى رجل مجموعة كراسي ثمنها 300 د منحه البائع تخفيضاً قيمته 10 %

فدفع له: • ..... د

إذا كان صندوق من السمك يزن ملان 18 كغ و  $\frac{3}{4}$  كغ و يزن فارغاً 1 كغ و  $\frac{1}{4}$  كغ

فإن وزن السمك وحده يكون • ..... د = ..... كغ

## المسألة الأولى ✨

انطلق رجل من منزله على الساعة 6 و 30 دق صباحاً بسرعة معدلها 90 كم/س ليصل إلى مقر عمله على الساعة الثامنة بعد أن توقف لمدة 20 دق لتناول فطور الصباح.

أبحث عن المسافة الفاصلة بين مقر سكنه وعمله:

## المسألة الثانية

اشترى العم سامي أرضاً حسب المعطيات التالية :  
 [أ ب] = 25 م / [ب هـ] = 40 م / [ب ن] = 30 م وحسب ما يمثله الرسم التالي :

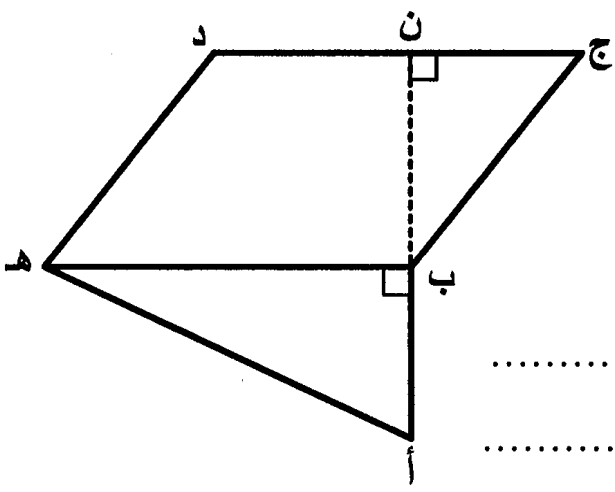

أبحث عن ثمن شراء الأرض إذا كان ثمن المتر  
 المربع الواحد 50 د :

أبحث عن الكلفة الجملية للأرض إذا كانت مصاريف  
 التسجيل بلغت 6% من ثمن شراء الأرض :

6

موقع مراجعة

## المسألة الثالثة

يتقاضى أحد العمال 3,880 د أجره عن كل ساعة عمل ويعمل 4 أيام في الأسبوع من الساعة  
 السابعة و 55 د صباحاً إلى الساعة الثالثة و 25 د بعد الزوال ويعمل يومي الجمعة والسبت  
 من الساعة 7 و 25 د صباحاً إلى الساعة منتصف النهار و 55 د.

① أحسب الأجر الشهري لهذا العامل (4 أسابيع) :

♦ يدفع العامل 268 د لكرأ مسكن و  $\frac{3}{8}$  الباقي للتغذية و خمس له لمصاريفه الخاصة و تنقله  
 و رُبْعَه لِشِرَاءِ بَعْضِ الْمَلَابِسِ وَ يَدَّخِرُ الْمَبْلَغَ الْمُتَبَقِّيَ لَهُ.

② أحسب المبلغ الذي يدخره باعتماد الكسور :

8

أنجز حل كل مسألة على كراسٍ محاولاتي

الحساب الذهني ✨

أكمل تغمير خانات الجدول :

ساعة الخروج	س 7 و 25 دق	س 10 و 40 دق	.....
مدة السير	.....	30 دق	45 دق
ساعة الوصول	س 9	.....	س 13

- ❖ إذا كان ثمن 1 كغ من الفلفل 1,200 د فإن ثمن  $\frac{3}{4}$  كغ منه بالدينار هو ..... د
- ❖ و ثمن 10 كغ منه هو ..... د
- ❖ اشترى رجل ثلاثة ثمنها 800 د و دفع أقساطاً بزيادة قدرها 20 % فصار الثمن ..... د

المسألة الأولى ✨

- أراد رجل شراء دراجة عادية فعرض عليه التاجر الإمكانيات التالية :
- ❖ الإمكانيّة الأولى : أن يدفع نصف الثمن و هو 75,250 د عند تسلّم الدراجة على أن يسدّد الباقي على أقساط بفائض قدره 18 % عن الثمن الأصلي.
  - ❖ الإمكانيّة الثانية : أن يدفع ثمنها على 4 أقساط بفائض قدره 12 % عن كلّ قسط.
  - ❖ الإمكانيّة الثالثة : أن يدفع كامل المبلغ حاضراً و أن يتمتع بتخفيض قدره 25 % عن الثمن الأصلي.

① أحسب ثمن الدراجة حسب الإمكانيّة الأولى :

② أحسب ثمن الدراجة حسب الإمكانيّة الثانية :

③ أَحْسَبُ ثَمَنَ الدَّرَاجَةِ حَسَبَ الإِمْكَانِيَّةِ الثَّالِثَةِ :

### المسألة الثانية

وَصَلَ رَجُلٌ إِلَى الْمَدِينَةِ (ب) عَلَى السَّاعَةِ الثَّانِيَةِ بَعْدَ مُتْتَصِفِ النَّهَارِ وَ 5 دَقِ بَعْدَمَا قَطَعَ عَلَى مَتْنِ سَيَّارَتِهِ مَسَافَةَ 62,5 كَم بِسُرْعَةٍ مُعَدَّلَهَا 75 كَم/س.

أَبْحَثْ عَنِ السَّاعَةِ الَّتِي انْطَلَقَ فِيهَا هَذَا الرَّجُلُ مِنَ الْمَدِينَةِ (أ) :

5

### المسألة الثالثة

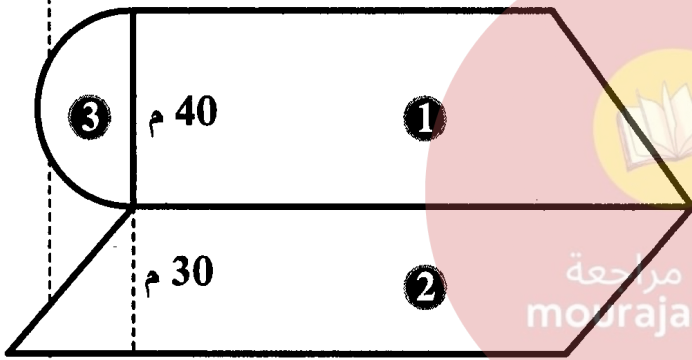

يَمْلِكُ أَبِي قِطْعَةَ أَرْضٍ كَمَا هُوَ مُمَثَّلٌ بِالشَّكْلِ :  
الْقِطْعَةُ الْأُولَى عَلَى شَكْلِ شِبْهِ مُنْحَرَفٍ مِسَاحَتُهَا  
2500 م<sup>2</sup> وَ قِيسُ ارْتِفَاعِهَا 40 م وَ قِيسُ قَاعِدَتِهَا  
الصُّغْرَى  $\frac{2}{3}$  قِيسُ قَاعِدَتِهَا الْكُبْرَى.

① أَبْحَثْ عَنِ قِيسِ الْقَاعِدَةِ الْكُبْرَى ثُمَّ الصُّغْرَى لِلْقِطْعَةِ ① :

② أَبْحَثْ عَنِ الْمِسَاحَةِ الْجَمْلِيَّةِ لِكَامِلِ قِطْعَةِ الْأَرْضِ ( ① وَ ② وَ ③ ) :

③ أَبْحَثْ عَنِ ثَمَنِ بَيْعِهَا إِذَا عَلِمْتَ أَنَّ ثَمَنَ بَيْعِ الْآرِ الْوَاحِدِ 1600 د :

6

## الحساب الذهني

أكتب الأعداد الناقصة في الرسم :

تمنها الجملي  
هو ... د

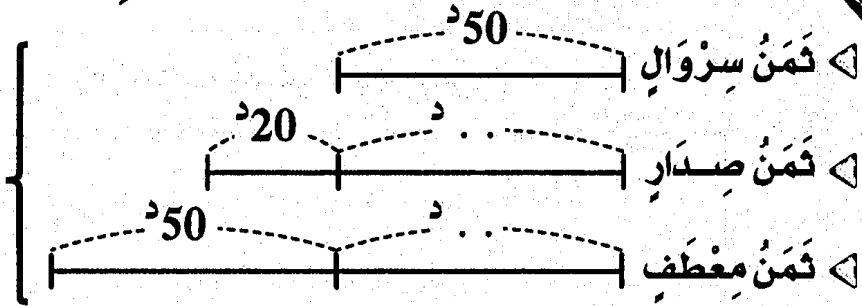

أكمل بالعدد المناسب :

شرت خياطة قطعة قماش طولها 12,9 م لتخيط 3 فساتين فإذا قسمتها إلى 3 قطع

1,5

متقايسة فإن طول القطعة الواحدة بالمتر يكون ... م

0,5

إذا كان طول  $\frac{3}{5}$  المسافة بين مدينتين هو 93 كم فإن طول كامل المسافة هو ... كم

1

## المسألة الأولى

يملك فلاح حقلين لهما نفس المساحة. الحقل الأول على شكل مثلث قيس قاعدته 110 م وقيس ارتفاعه 84 م. والحقل الثاني على شكل شبه منحرف قيس ارتفاعه 56 م.

① أبحث عن مساحة الحقلين :

② إذا علمت أن طول القاعدة الصغرى للحقل الثاني هي  $\frac{2}{3}$  طول القاعدة الكبرى.

فما هو طول كل قاعدة؟

③ ما هو ثمن بيع كل حقل إذا علمت أن ثمن بيعهما معا يقدر بـ 221750 د وأن ثمن

بيع الحقل الأول يقل بـ 13860 د عن ثمن بيع الحقل الثاني؟



## المسألة الثانية

بدأ سباق الدراجات على الساعة 9 و 47 دق فوصل الأول على الساعة 11 و 7 دق إلى مكان الوصول بعد أن قطع مسافة 48 كم. ومن بين المتسابقين دراج تعطل في طريقه مدة 13 دق و وصل على الساعة 11 و 36 دق.

ما هو معدل سرعة كل من الدراج الفائز و الدراج المتعطل؟

3

## المسألة الثالثة

انطلقت سيارة أجرة من المدينة (أ) على الساعة 6 و 15 دق متوجهة نحو المدينة (ب) التي تبعد عنها 332,5 كم فوصلتها على الساعة 10 و 35 دق بعد أن توقفت مرتين لمدة 25 دق في كل مرة.

① أحسب معدل سرعة سيارة الأجرة:

قبل مغادرته للمدينة (أ) كان بخزان سيارة الأجرة 5 ل من الوقود فزادها 25 ل بـ 1,175 د اللتر الواحد و أثناء الطريق ثقبت إحدى العجلات تم إصلاحها بـ 3,200 د كما حدث له خلل استوجب إصلاحه بأجرة قدرت بـ 18 د.

② ما هو الدخل الصافي لهذا السائق إذا كان عدد الركاب 6 و ثمن تذكرة كل واحد منهم 18,580 د وأنه استهلك كل الوقود؟

7

مساحة المستطيل

- المساحة = الطول × العرض
- الطول = المساحة : العرض
- العرض = المساحة : الطول

المسافة، السرعة، الزمن

- المسافة =  $\frac{\text{معدل السرعة (في الساعة)} \times \text{الزمن بالدقائق}}{60}$
- معدل السرعة (في الساعة) =  $\frac{\text{طول المسافة} \times 60}{\text{الزمن بالدقائق}}$
- الزمن = المسافة : معدل السرعة

مساحة المربع

- المساحة = الضلع × الضلع

مساحة المثلث

- المساحة =  $\frac{\text{القاعدة} \times \text{الارتفاع}}{2}$  : 2
- القاعدة =  $\frac{\text{المساحة} \times 2}{\text{الارتفاع}}$
- الارتفاع =  $\frac{\text{المساحة} \times 2}{\text{القاعدة}}$

مساحة المعين

- المساحة =  $\frac{\text{القطر الكبير} \times \text{القطر الصغير}}{2}$  : 2
- المساحة = القاعدة × الارتفاع
- القطر الكبير =  $\frac{\text{المساحة} \times 2}{\text{القطر الصغير}}$
- القطر الصغير =  $\frac{\text{المساحة} \times 2}{\text{القطر الكبير}}$

مساحة متوازي الأضلاع

- المساحة = القاعدة × الارتفاع
- القاعدة = المساحة : الارتفاع
- الارتفاع = المساحة : القاعدة

مساحة الدائرة

- المساحة = شعاع × شعاع × 3,14
- الشعاع =  $\frac{\text{القطر}}{2}$

الأحجام

- المساحة الجانبيّة = محيط القاعدة × الارتفاع
- المساحة الجفليّة = المساحة الجانبيّة + مساحة القاعدتين

مساحة شبه المنحرف

- المساحة =  $\frac{(\text{القاعدة الكبرى} + \text{القاعدة الصغرى}) \times \text{الارتفاع}}{2}$
- مجموع القاعدتين =  $\frac{\text{المساحة} \times 2}{\text{الارتفاع}}$



## الإيقاظ العلمي

## الاعتبار ع 1 عدد

امتحانات  
بشائر  
الفوز

20

1 أكتب أسماء الأجزاء المشار إليها بسهم في الرسم التالي:

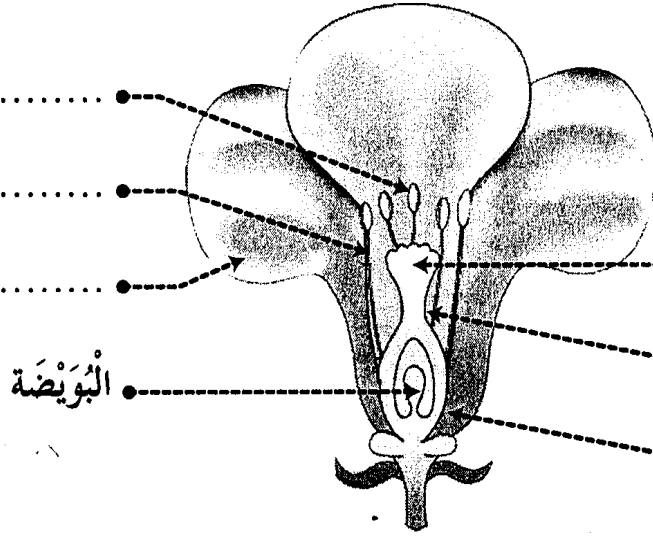

2 أكمل الفراغات بما يناسب:

تتكون السداة من .....

و .....

تتكون المدقة من .....

وقلم و .....

يكون مجموع السبلات .....

يكون مجموع البتلات .....

موقع مراجعة

mourajaa.com

3 أربط بينهم بين نوع الأحياء و تعرفيها:

كائنات حيّة لا تستطيع بناء غذائها بمفردها.

أحياء منتجة

كائنات حيّة تبني غذاءها بمفردها.

أحياء مفككة

كائنات حيّة تتغذى على الكائنات الميتة و تحولها إلى مكوناتها الأولية.

أحياء مستهلكة

4 أذكر كل نوع من أنواع المغناط الأضطناعية التالية:

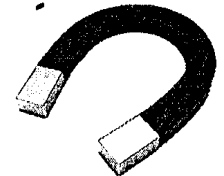
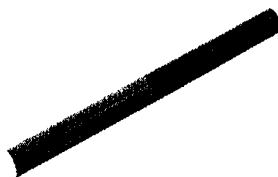
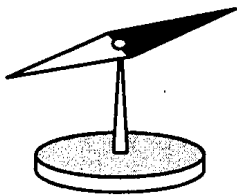

5) اكتب مكان الفراغات ما يناسب من الكلمات :

المصباح

الخلية الكهربائية

الصهيرة

الأسلاك

القاطع

..... يضيء عندما تكون الدارة سليمة و مغلقة.

..... مصدر التيار الكهربائي.

..... تنقل التيار الكهربائي.

..... تفتح الدارة الكهربائية و تغلقها.

..... تقطع التيار الكهربائي في حالة حدوث الدارة القصيرة.

6) اكتب نعم أو لا مكان الفراغات :

أقوم بتهديب خاتمي معتمداً المفعول المغناطيسي للتيار.....

النواة تزيد في التأثير المغناطيسي للكهرباء.....

تفقد الوشاعة عملها بمجرد عزل عن الكهرباء.....

القطب الشمالي للوشاعة يتجاذب مع القطب الشمالي للإبرة المغناطيسية.....

7) أضخ الخطأ إن وجد :

تنحرف الإبرة المغناطيسية في الاتجاه الشمالي.

نسمي المفعول الكهربائي على الماء مفعولاً كهربائياً.

تبدأ كل سلسلة غذائية بكائن ذاتي للتغذية يسمى المنتج للغذاء.

① اكتب تحت كل دائرة التأثير الكهربائي لها :

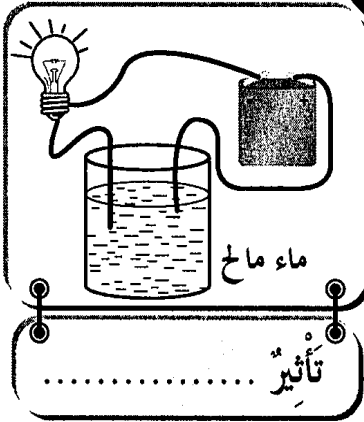
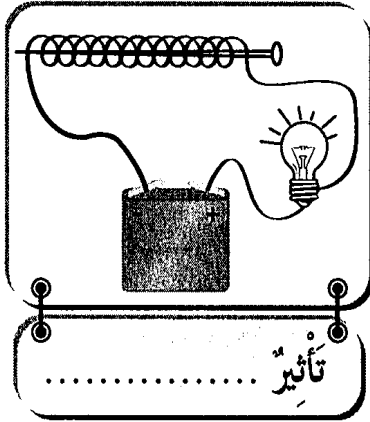
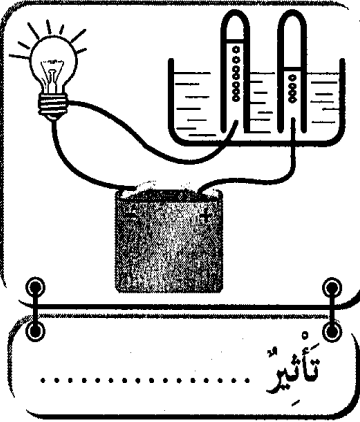

② اكتب تحت كل تجربة **يجذب** أو **لا يجذب** :

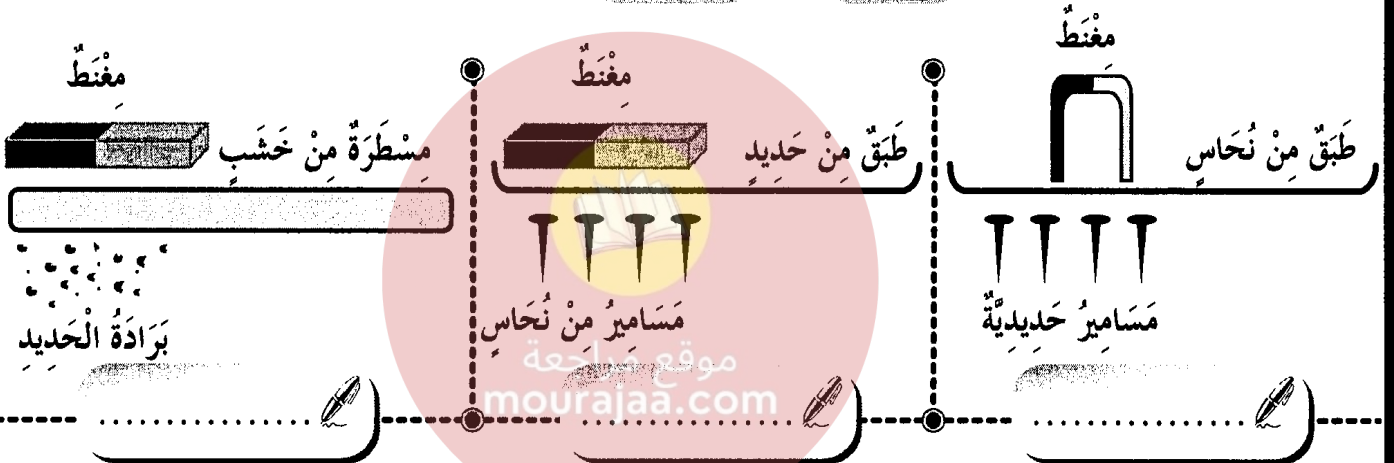

③ أضع العلامة (X) أمام ما يناسب :

العملية	أثر حراري	أثر كيميائي	أثر مغناطيسي
تنظيف الملاعق و السكاكين.			
كوي الملابس.			
إضاءة البيوت.			
استحضار الأوكسجين من الماء.			
رفع الهياكل الحديدية.			
الحصول على ماء الجافال.			
لحام المركبات الإلكترونية.			

④ أَكُونُ ثَلَاثَ سَلْسِلٍ غِذَائِيَّةٍ يَكُونُ فِيهَا الْإِنْسَانُ مُسْتَهْلِكًا مِنْ جَمِيعِ الدَّرَجَاتِ :

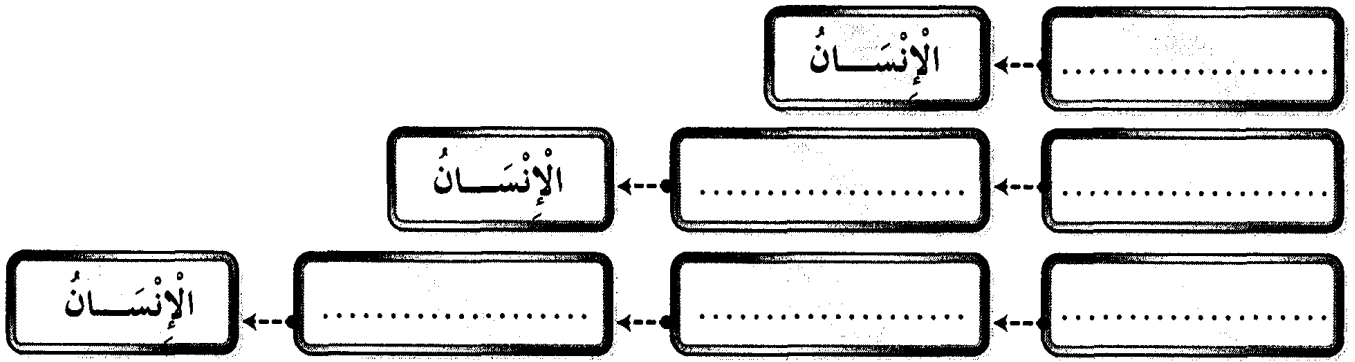

⑤ أَكْتُبْ شَرْحًا مُنَاسِبًا لِكُلِّ عَمَلِيَّةٍ :

- الإفصاء
- التأبير الناتج
- التأبير الخلطي

⑥ أَسْمِي الْأَمْرَاضَ النَّاتِجَةَ عَنِ شُرْبِ الْمِيَاهِ الْمَلَوْنَةِ حَسَبَ هَذِهِ الْأَعْرَاضِ :

- صداع، حمى و آلام في الأمعاء
- آلام حادة مع تقيؤ وإسهال
- اصفرار و بياض العين و فشل عصلي مع فقدان شهية الأكل

⑦ أَضْلِحِ الْخَطَأَ إِنْ وَجِدَ :

السداة هي الجهاز التكاثري الأنثوي للزهرة.

المدقة هي الجهاز التكاثري الذكري للزهرة.

المدقة تحتوي على المبيض داخل البويضات.

① ألاحظ التجربة ثم أكمل ما ينقص:

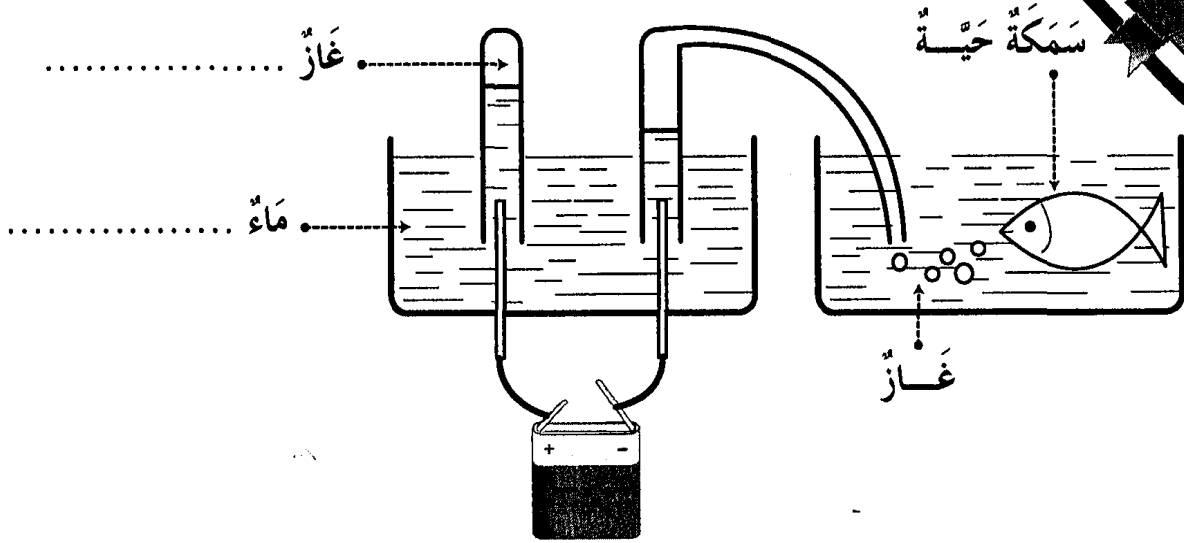

التأثير ..... للكهرباء

② أكتب أمام كل وضعية اسم مفعول التيار الكهربائي:

- ..... \* سريان التيار الكهربائي في وشيعة \* موقع مراجعة mourajaa.com
- ..... \* تدفئة الغرفة بمدفئة كهربائية \* موقع مراجعة mourajaa.com
- ..... \* طلاء ملعقة حتى لا تصدأ \* موقع مراجعة mourajaa.com

③ أكتب رمز القطب الناقص في مكانه ثم أعمد الجدول بوضع العلامة (X) في الخانة المناسبة:

يَتَجَادَبَانِ	يَتَنَافَرَانِ	الْقُطْبَانِ الْمَغْنَطِيْسِيَّانِ	
		ج	ج
		ج ش	ج ش
		ش ج	ش ج



4 أَكْمَلِ الْفَرَاغَ بِمَا يَنَاسِبُ :

يَبْطُلُ عَمَلُ الْبُوصَلَةِ عِنْدَ قُرْبِهَا مِنْ مَوَادِّ

عِنْدَ اسْتِعْمَالِ الْبُوصَلَةِ لَا بُدَّ أَنْ تَكُونَ

تَنْحَرِفُ الْإِبْرَةُ الْمَغْنَطِيسِيَّةُ فِي الْإِتِّجَاهِ

5 أَرْبِطْ بِسَنَمِهِمْ :

تَتَغَيَّرُ بِتَغْيِيرِ الْمَكَانِ .

كُنْدُ الْأَجْسَامِ .

تُقَاسُ بِالْكَغِ .

ثَابِتَةٌ لَا تَتَغَيَّرُ بِتَغْيِيرِ الْمَكَانِ .

أَوْزَانُ الْأَجْسَامِ .

تُقَاسُ بِالنِّيُوتِنِ .

6 أَصْلِحِ الْخَطَأَ إِنْ وَجَدَ :

تَتَحَوَّلُ الْبُويُضَاتُ الْمُخَصَّصَةُ إِلَى ثَمَرَةٍ .

تَتَحَوَّلُ الْمِدَقَّةُ عِنْدَ نُمُوِّهَا إِلَى بَتَلَاتٍ .

الْكَأْسُ وَ التَّوْيِجُ مِنَ الْأَعْضَاءِ الْوَاقِيَةِ لِلزَّهْرَةِ .

لَا تَتِمُّ عَمَلِيَّةُ الْإِخْصَابِ لِفَقْدَانِ الْأَعْضَاءِ الْأَثْوِيَّةِ فِي الزَّهْرَةِ .

7 أَكْمَلِ :

لِلْمُحَافَظَةِ عَلَى سَلَامَةِ الْأَوْسَاطِ الْمَائِيَّةِ لَا بُدَّ مِنْ :

مَنْعِ

مُعَالَجَةِ

إِرْشَادِ

① أكتب تحت كل صورة خاصية من خاصيات المغنط :

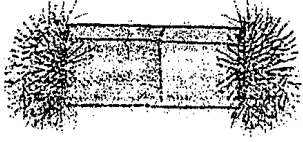

الخاصية المناسبة :

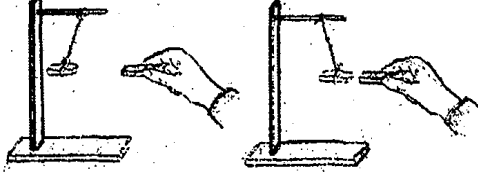

الخاصية المناسبة :

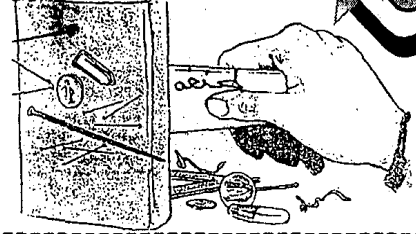

الخاصية المناسبة :

② أضح الخطأ إن وجد :

وحدة قيس وزن الجسم << الكيلوغرام >> .

تغير كتلة الجسم ولا يتغير وزنه بتغير المكان .

كل الأجسام التي تسقط سقوطاً حراً تأخذ المنحى الشاقولي .

③ أذكر ثلاث إجراءات يمكن اتخاذها للمحافظة على التوازن البيئي :

④ أكتب مكان النقط التأثير

الكهربائي في كل جهاز

من الدارة الكهربائية :

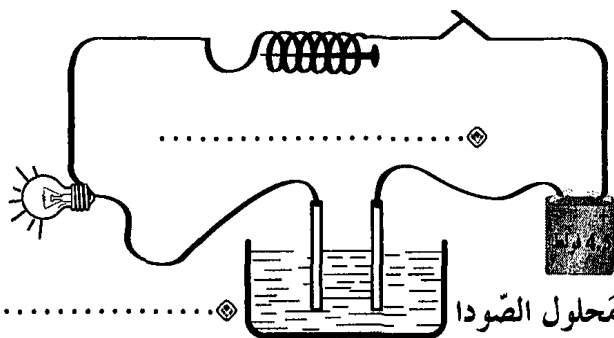



① أَكْتُبِ الْآيَةَ الْمُنَاسِبَةَ لِكُلِّ مَعْنَى مِنْ سُورَةِ عَبَسَ :

المعنى: جَعَلَ اللَّهُ اللَّيْلَ سَاتِرًا بِسَوَادِهِ كَأَنَّهُ لِبَاسٌ وَ جَعَلَ النَّهَارَ لِلْعَمَلِ

الآية: { .....

المعنى: يَوْمَ الْقِيَامَةِ مَوْعِدٌ لِلْبَعْثِ فَيَأْتِي النَّاسَ إِلَى رَبِّهِمْ جَمَاعَاتٍ

الآية: { .....

المعنى: أَنْزَلَ اللَّهُ مِنَ السَّحْبِ الْحَامِلَةَ لِلْمَطَرِ مَاءً صَبَابًا

الآية: { .....

② أَرْبِطْ بِسَنَمِهِم :

رُكْعَتَانِ ثُمَّ خُطْبَتَانِ

لَا يُقَامُ لَهَا وَلَا يُؤَذَّنُ لَهَا

فَرَضَ

تَعْوِضَ صَلَاةِ الظُّهْرِ

سُنَّةً مُؤَكَّدَةً

تُصَلَّى صَبِيحَةَ يَوْمِ 10 ذِي الْحِجَّةِ

صَلَاةِ عِيدِ الْإِضْحَى

صَلَاةِ الْجُمُعَةِ

③ أَبِينُ كَيْفِيَّةِ مَحَافِظَةِ الْإِنْسَانِ عَلَى الْعُنَاصِرِ الطَّبِيعِيَّةِ التَّالِيَةِ :

الماء :

الهواء :

النبات :

الحيوان :

## التربية الإسلامية \* الاعتبار عدد 2

20

① أكمل بِعَتَابَةِ الْآيَةِ النَّاقِصَةِ :

آيَاتٌ مِنْ سُورَةِ النَّبَاِ

بِسْمِ اللَّهِ الرَّحْمَنِ الرَّحِيمِ

- ①7 إِنَّ يَوْمَ الْفُضْلِ كَانَ مِيقَاتًا
- ①8 .....
- ①9 .....
- ②0 وَ سَيَّرَتِ الْجِبَالَ فَكَانَتْ سَرَابًا
- ②1 .....

آيَاتٌ مِنْ سُورَةِ النَّازِعَاتِ

بِسْمِ اللَّهِ الرَّحْمَنِ الرَّحِيمِ

- ②5 فَأَخَذَهُ اللَّهُ نَكَالَ الْآخِرَةِ وَالْأُولَى
- ②6 .....
- ②7 .....
- ②8 رَفَعَ سُمْكَهَا فَأَسَوَّاهَا
- ②9 .....

② أَرْبُطْ بَيْنَهُم بَيْنَ الْآيَةِ وَمَذْلُولِهَا :

&gt;&gt; وَ أَنْزَلَ مِنَ السَّمَاءِ مَاءً فَأَخْرَجَ بِهِ مِنَ الثَّمَرَاتِ رِزْقًا لَكُمْ.&lt;&lt;

آية 32 ، سورة إبراهيم

&gt;&gt; وَ هُوَ الَّذِي أَنْشَأَكُمْ مِنْ نَفْسٍ وَاحِدَةٍ فَمُسْتَقَرٌّ وَمُسْتَوْدَعٌ

آية 98 ، سورة الانعام

&lt;&lt; قَدْ فَصَّلْنَا الْآيَاتِ لِقَوْمٍ يَفْقَهُونَ.&lt;&lt;

&gt;&gt; وَ لَا تُجَادِلُوا أَهْلَ الْكِتَابِ إِلَّا بِالَّتِي هِيَ أَحْسَنُ ... &lt;&lt;

آية 46 ، سورة العنكبوت

التقاربُ البشري

احترام العقائد

المحافظة على الثروة البيئية

③ أكتب **أوافق** أو **لا أوافق** أمام كلِّ سلوك :

○ مقاومة الحرائق وإقامة السدود يساعدان على الحفاظ على الثروة البيئية •

○ أساهم في حملات التشجير والنظافة •

○ لا أتعامل إلا مع المصلين •

④ أكتب الصفة المناسبة لله عز وجل :

○ يحيي الموتى يوم القيامة : الله ..... لا شريك له في الملك : الله .....

التربية الإسلامية للاعتبار عدد 3

① أربط كل آية بالسورة التي وردت بها :

وَجَعَلْنَا اللَّيْلَ مَعَاشًا.

سُورَةُ النَّازِعَاتِ

وَ آثَرَ الْحَيَاةِ الدُّنْيَا.

لِلطَّائِفِينَ مَأْبَأًا.

سُورَةُ النَّبَاِ

وَ كَوَاعِبَ أَتْرَابًا.

مَتَاعًا لَكُمْ وَ لِأَنْعَامِكُمْ.

فَأَرَاهُ الْآيَةَ الْكُبْرَى.

② أضع في إطار ما يناسب احترام العقائد من فوائد يحققها :

- احترام العقائد يفرق بين الشعوب.
- يحقق نشر السلام في العالم.
- يزيد في حدة التفاهر.
- يساعد على تبادل الخبرات و العلوم.

③ أعمّر الجدول متبعا المؤشرات :  
موقع مراجعة mourajaa.com

المؤشرات	الصلاة	عدد ركعاتها	حكمها
تؤدي في المسجد وجوبا و تجب على الرجال دون النساء.	.....	.....	.....
قال عنها الرسول ﷺ : << هي خير من الدنيا و ما فيها >>	.....	.....	.....
صلاة ليلية تختلف عن صلاة الفجر في الحكم.	.....	.....	.....

④ أذكر ثلاث فوائد لصلاة الجمعة :

### المعنى الإجمالي لسورة النبأ

﴿ فِي سُورَةِ النَّبَأِ رَدٌّ عَلَى مُنْكَرِي الْقِيَامَةِ بِتَأْكِيدِ حَتْمِيَّةِ الْبَعْثِ وَ جَزَاءِ كُلِّ امْرِئٍ بِمَا قَدَّمَ فِي الدُّنْيَا. وَ فِي الْآيَاتِ بَيَانٌ لِعَدْلِ اللَّهِ وَ وَصْفٌ لِنَدَمِ أَهْلِ الْمَعَاصِي وَ الْإِسَاءَةِ عَلَى مَا أَضَاعُوا. ﴾

﴿ مَصْنُوعٌ مِنْ سُورَةِ النَّبَأِ ﴾

- ﴿ التَّسْأُولُ وَ الْإِخْتِلَافُ حَوْلَ يَوْمِ الْقِيَامَةِ ﴾
- ﴿ عَدْلُ اللَّهِ فِي مُجَازَاةِ كُلِّ حَسَبٍ عَمَلِهِ ﴾
- ﴿ إِنْدَارُ الْمُنْكَرِينَ لِلْبَعْثِ الْمُنْغَمِسِينَ فِي الْأَثَامِ ﴾
- ﴿ مَظَاهِرُ لِيَوْمِ الْقِيَامَةِ ﴾
- ﴿ تَعَدَادُ بَعْضِ مَظَاهِرِ قُدْرَةِ اللَّهِ لِإِقْتِنَاعِ هَؤُلَاءِ الْمُخْتَلِفِينَ ﴾

### صلاة العيدين

### صلاة الجمعة

صَبَاحَ يَوْمِ الْعِيدِ بَعْدَ طُلُوعِ الشَّمْسِ بِمِقْدَارِ ثُلُثِ سَاعَةٍ.	وَقْتُ صَلَاةِ الظُّهْرِ.	التَّوْقِيَةُ
المَسْجِدُ.	المَسْجِدُ.	مَكَانُ آدَانِهَا
① رَكَعَتَانِ جَهْرِيَّتَانِ بِالْفَاتِحَةِ وَ السُّورَةِ. ② خُطْبَتَانِ	① أَذَانٌ ② خُطْبَتَانِ ③ إِقَامَةٌ ④ رَكَعَتَانِ جَهْرِيَّتَانِ بِالْفَاتِحَةِ وَ السُّورَةِ.	مَكُونَاتُهَا
سُنَّةٌ.	فَرَضٌ	حُكْمُهَا
تَجْدِيدُ الْإِيمَانِ بِاللَّهِ ⑤ التَّعَارُفُ ⑥ التَّعَاوُنُ ⑦ التَّحَابُّ ⑧ التَّآخِي ⑨ الْمَسَاوَاةُ ⑩ التَّسَامُحُ		فَوَائِدُهَا

### ترابط الأجيال و واجب احترام المسنين و رعايتهم

﴿ مِنْ نِعَمِ اللَّهِ عَلَى الْإِنْسَانِ أَنْ رَزَقَهُ بِالْأَبْنَاءِ لِلْمَحَافَظَةِ عَلَى الْجِنْسِ الْبَشَرِيِّ وَ لِتَعْمِيرِ الْكَوْنِ وَ اسْتِمْرَارِ الْحَيَاةِ وَ جَعَلَ الْأَبْنَاءَ زِينَةَ الْحَيَاةِ الدُّنْيَا. ﴾

﴿ يَحْتُسِبُ الرَّسُولُ صَلَّى اللَّهُ عَلَيْهِ وَ سَلَّمَ عَلَى حُسْنِ مُعَامَلَةِ الْأَبَاءِ لِلْأَجْدَادِ حَتَّى يَكُونُوا عِبْرَةً وَ قُدْوَةً لِلْأَحْفَادِ فَيُعَامِلُونَ آبَاءَهُمْ بِمِثْلِ تِلْكَ الْمُعَامَلَةِ. ﴾

### احترام العقائد

﴿ الدِّينُ الْإِسْلَامِيُّ دِينُ الْحَقِّ وَ الْإِقْنَاعِ وَ التَّرْغِيبِ فَلَا إِجْبَارَ وَ لَا إِكْرَاهَ فِيهِ وَ هُوَ دِينٌ سَمَّحٌ يَسْعُ لِجَمِيعِ الْأَدْيَانِ حَيْثُ يَتَعَايَشُ النَّاسُ عَلَى إِخْتِلَافِ مُعْتَقَدَاتِهِمْ تَعَايِشًا سَلْمِيًّا لِأَنَّ اللَّهَ خَلَقَ النَّاسَ شُعُوبًا وَ قَبَائِلَ لِيَتَعَارَفُوا. ﴾

① أكتب **نعم** أو **لا** أمام كل إفادة :

يُمثّل رئيس الجمهورية الدولة التونسية

يُرسم رئيس الجمهورية السياسة الخارجية للدولة

يُشهر رئيس الجمهورية الحزب دون استشارة أي طرف

يقبل رئيس الجمهورية ممثلي الدول الأجنبية

② أربط مهام رئيس الجمهورية زمن الحزب وزمن السلم :

إصدار الأوامر للقوات المسلحة بكل أصنافها.

السهر على حراسة المجال البري والبحري والجوي للبلاد.

إعلان التجنيد والتعبئة في صفوف الجيش.

ممارسة العفو الخاص.

زمن الحزب

زمن السلم

③ أجيب عن الوضعيتين بـ **أولئ** أو **لا أولئ** ثم أعلل :

تفاقت ظاهرة بطالة حاملي الشهادت العليا بين شبابنا فتمنينا لو أنّ الحكومة تحدث وزارة تختص بحل هذه المعضلة.

التعليل

من صلاحيات الحكومة تعيين محافظ البنك المركزي بعد التشاور مع أعضاء مجلس الشعب.

التعليل



① أكتب **نعم** أو **لا** أمام كل إفاة :

- رئيس الحكومة
- يتراأس مجلس الوزراء ..... ←
  - يعد برنامج اجتماع مجلس الوزراء ..... ←
  - يسند الوظائف المدنية العليا بالتشاور مع رئيس مجلس الشعب ..... ←
  - يتراأس اجتماع وزير التربية بالمندوبين للتربية ..... ←

4

② أتعرف على دور رئيس الجمهورية خلال الاختفالات العسكرية برربط المظاهر الاختفالية بما يناسبها من عبارات :

• يتم أمام رئيس الجمهورية.

تشكيلات الجيش

• يؤسمهم رئيس الجمهورية.

المنصة الرئيسية

• تُخصص لرئيس الجمهورية.

العرض العسكري

• تؤدي التحية لرئيس الجمهورية.

القادة الكبار للجيش

③ أضح الخطأ :

• مهمة رئيس الجمهورية التنسيق بين الوزراء.

• مهمة رئيس الحكومة تمثيل الدولة التونسية في المحافل الدولية.

• يرسم رئيس الحكومة السياسة الخارجية للبلاد.

6

④ أبين علاقة رئيس الحكومة ببقية الوزراء :

6

① أَعْمَرِ خَانَاتِ الْجَدْوَلِ بِمَا يَنَاسِبُ مِنَ الْأَوَامِرِ :

الأوامر المنتظرة من قبل رئيس الجمهورية

الأختات الممكنة

اعتداء أجنبي على البلاد.

وقوع فيضانات بالبلاد.

وقوع زلزال عنيف.

زحف رمال الصحراء.

8

② أكتب نعم أو لا أمام كل إفادة :

رئاسة مجلس الوزراء ..... ❌

إسناد الوظائف المدنية العليا بمفرده ..... ❌

تعيين محافظ البنك المركزي دون إعلام رئيس الجمهورية ..... ❌

تأشير القرارات الوزارية ..... ❌

يختص رئيس  
الحكومة بـ :

4

③ أبرز غايات انفراد رئيس الجمهورية بالقيادة العليا للقوات المسلحة بوضع العلامة X

أمام الاقتراحات التالية :

ضمان وحدة صفوف الجيش الوطني وتكاملها.

ضمان نجاعة الدفاع عن حرمة البلاد.

ضمان تنسيق تدخلات الجيش في مجابهة الكوارث الطبيعية.

ضمان تعدد الآراء والقرارات داخل الجيش الوطني.

③ اقتراح رئيس الحكومة تعيين لاعباً دولياً مندوباً جهويًا للرياضة.

أبدي رأيي و أعلل إجابتي :

4

4

## رئيس الجمهورية

رئيس الجمهورية هو القائد الأعلى للقوات المسلحة بجميع أصنافها لذلك تؤدي تشكيلات الجيش التحيّة لرئيس الجمهورية.

مهام رئيس الجمهورية :

• مساهم في رسم السياسة الخارجية للبلاد.

• ضمان لاستقلال البلاد.

- تمثيل الدولة التونسية.
- قبول اعتماد ممثلي الدول الأجنبية و المنظمات الإقليمية و الدولية لديه.
- يتولى كل من رئيس الجمهورية و رئيس الحكومة رسم السياسة الخارجية للدولة بالتشاور و التوافق بينهما

- القيادة العليا للقوات المسلحة.
- إظهار الحرب و إعلان السلم بعد موافقة ثلثي أعضاء مجلس الشعب.
- ممارسة العفو الخاص.

## رئيس الحكومة

تختص الحكومة بممارسة السلطة التنفيذية باستثناء ما تم إسناؤه لرئيس الجمهورية و تسهر الحكومة على تنفيذ القوانين التي يصدرها المجلس الوطني التأسيسي و لرئيسها إصدار الأوامر ذات الصبغة الترتيبية و الفردية التي يُمضيها بعد مداولة الحكومة و إعلام رئيس الحكومة.

- ① رئاسة مجلس الوزراء "يسير و ينسق أعمال الحكومة".
- ② إحداث أو تعديل أو حذف الوزارات و كتابات الدولة و ضبط اختصاصاتها و صلاحياتها بعد مداولة الحكومة و إعلام رئيس الجمهورية.
- ③ إحداث أو تعديل المنشآت و المؤسسات العمومية و المصالح الإدارية و ضبط اختصاصاتها و صلاحياتها بعد مداولة الحكومة و إعلام رئيس الجمهورية.
- ④ تأشير القرارات الوزارية.
- ⑤ إسناد الوظائف المدنية العليا بعد التشاور مع الوزير المعني.
- ⑥ تعيين محافظ البنك المركزي بعد التشاور مع الحكومة و إعلام رئيس الجمهورية.

مهام رئيس الحكومة :

# اختبار راقنا التاريخ والجغرافيا

موقع مراجعة  
mourajaa.com

① اكتب الحدث أو التاريخ المناسب على السلم الزمني :

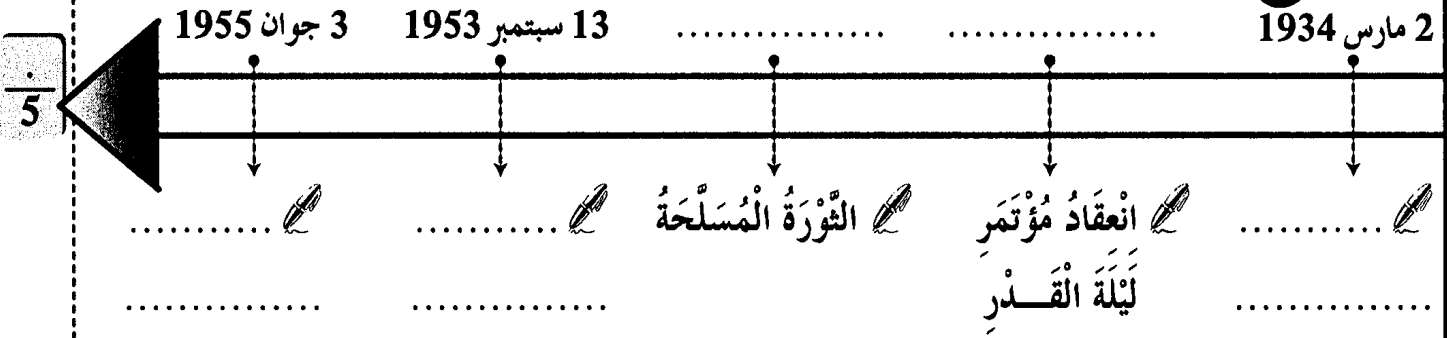

② } تميّز الحزب الدستوري التونسي الجديد عن الحزب القديم باختلاف طرق العمل. {  
أبين ذلك بتصنيف هذه الخصائص في الجدول التالي :

التقرب من الشعب • التقرب من الحكومة التونسية • اعتماد سياسة الوفود •  
اعتماد تحركات الشعب والمظاهرات •

الحزب القديم	الحزب الجديد
.....	.....
.....	.....

③ أرتب بالأرقام الأحداث التاريخية حسب تسلسلها الزمني :

- الأستقلال التام
- معاهدة المرسى
- بداية الحركة الوطنية المسلحة
- معاهدة باردو
- أحداث 9 أفريل
- الأستقلال الداخلي

④ أذكر ثلاثة مطالب جاء بها المؤتمر التأسيسي للاتحاد العام التونسي للشغل :

.....  
.....

① أَرْبِطْ بَيْنَهُم بَيْنَ الْحَدَثِ وَالتَّارِيخِ الْمُنَاسِبِ :

13 أوت 1956

مؤتمر قصر هلال.

2 مارس 1934

الحصول على استقلال البلاد.

20 مارس 1956

جلاء القوات الفرنسية عن بنزرت.

15 أكتوبر 1963

صدور مجلة الأحوال الشخصية.

② أكتب اسم المؤتمر الذي وقع فيه :

تكتل القوى الوطنية وقع بمؤتمر

تأسيس الحزب الحر الدستوري الجديد وقع بمؤتمر

قبول جماعة العمل التونسي باللجنة التنفيذية وقع بمؤتمر

③ أصلح الخطأ إن وجد :

صرح بيار منداس فرانس عن عزم فرنسا منح تونس استقلالها التام.

انخرطت تونس في منظمة الأمم المتحدة في 18 أبريل 1956.

كلف المجلس القومي التأسيسي بإعداد الدستور الجديد للبلاد التونسية.

④ استعرض في فقرة الأسباب التي أدت بفرنسا إلى الاعتراف لتونس بالاستقلال الداخلي :

① أربط الحدث بالتاريخ المناسب له :

تونس الإدارة

تونس العملة

تونس الأمن

6

18 أكتوبر 1958

12 نوفمبر 1956

21 جوان 1956

18 أبريل 1956

② أكتب صواب أو خطأ :

• الحبيب بورقيبة هو أول رئيس للجمهورية التونسية

• الحبيب بورقيبة هو رئيس الحزب الحر الدستوري الجديد

4

• الحبيب بورقيبة عينه المجلس القومي التأسيسي رئيسا

• الحبيب بورقيبة أسس الاتحاد العام التونسي للشغل

③ أكتب أمام الإجراءات التالية التي اتخذتها الحكومة بما يناسبها لأعبر عن الدولة التونسية الجديدة :

موقع مراجعة  
mourajaa.com

• صدور الدستور التونسي

• إعلان الجمهورية

• الجلاء العسكري

6

• تونس المؤسسات

• مجلة الأحوال الشخصية

• الجلاء الزراعي

④ أحرر فقرة قصيرة أذكر فيها ظروف تأسيس الحزب الحر الدستوري الجديد و أبعدي رأيي

في الحدث :

4

## تكتل القوى الوطنية ضد الاستعمار الفرنسي وللکفاح المسلح

### رُودُ الفِعلِ ضدَّ الاِحتلالِ الفِرَنسِيِّ

● بعد تنكّر الحكومة الفِرَنسِيّة لعُهودها بِمنحِ تونسِ الاِستِقلالِ الدّاخِليّ وَ بعدَ تَعسُفِ المُقيمِ العَامِ الجَدِيدِ وَ اِعتِقالِ الرُعماءِ السِّيَاسِيّينَ وَ تَوخِيهِ فِرَنساَ سِيَاسَة القَمعِ وَ التَّصَلُّبِ، اندلَعَتِ الثُّورَةُ في جَمِيعِ رُبُوعِ البِلاَدِ التُّونِسيّةِ وَ ذلكَ سَنَة 1952 (18 جَانفِي 1952).

● عَمَتِ المُظَاهِرَاتُ الصّاخِبَةُ وَ الاِضْرَابَاتُ العُماليّةُ كَامِلَ اَرْجَاءِ البِلاَدِ، حَيْثُ شَلَّتْ حَرَكََةُ المُوَسَّساتِ الاِقتِصادِيّةِ الفِرَنسِيّةِ وَ مَثَلَتِ المَقَاوِمَةُ الشَّعبيّةُ العَامِلَ الاِساسِيّ لِلتَّصَدِّيِّ وَ الصُّمُودِ اَمَامَ الاِزْهَابِ كَمَا ظَهَرَتِ حَرَكََةُ تَحْرِيرِ مَسَلْحَة فِي الجِبَالِ وَ عَلى المُرْتَفَعَاتِ فِي الوَسْطِ وَ الشَّمَالِ وَ الجَنُوبِ وَ قَدِ وَقَفَ الشَّعْبُ بِاسْرِهِ بِسَانِدِ هَذِهِ الحَرَكَةِ الفِدائيّةِ وَ يَسْهَلِ تَنقُلُهَا. وَ قَدِ تَنامَى نِشاطُ حَرَكَةِ الثُّورِ فَارْتَبَكَتْ قُوَى الاِحتِلالِ الفِرَنسِيِّ وَ كانَ رَدُّها عَنِيفًا.

### أهم أسباب الكفاح المسلح

- مُمارَسةُ العُنْفِ تُجاهَ المُواطِنينَ.
- تَسْمِيَةُ مُقيمِ عَامِ جَدِيدِ مَعْرُوفٍ بِتَصَلُّبِهِ وَ عُنْفِهِ.
- اغْتِيالُ الكاتِبِ العَامِ لِلاتِّحادِ العَامِ التُّونِسيّ لِلشُّغْلِ فَرِحَاتٍ حِشَادُ فِي 5 ديسَمبَر 1952.
- اغْتِيالُ الرُعيمِ الهادي شاكِرِ فِي 13 سبْتَمبَر 1953.
- اِعتِقالُ الرُعماءِ وَ الرُجِّ بِهَمِّ فِي السُّجُونِ.

## حُصولُ البِلاَدِ التُّونِسيّةِ عَلى الاِستِقلالِ الدّاخِليّ وَ التّام

● تَميَّزَتِ سَنَة 1954 بِاِحْدَاثِ هَامَة غَيَّرَتِ مِنْ مَجْرَى التَّارِيخِ فِي تُونِسِ وَ تَدَرَّجَتِ بِالْأزْمَةِ إِلى الاِنْفِراجِ.

● تَواصَلَتِ الضُّغُوطَاتُ عَلى الحُكومةِ بِواسِطَةِ حَرْبِ العِصَابَاتِ وَ عَن طَرِيقِ الاِضْرَابَاتِ.

● تَواصَلَتِ الضُّغُوطَاتُ الخَارِجِيّةُ عَن طَرِيقِ الدُّوَلِ المُحِبَّةِ لِلسَّلَامِ اِثْرَ عَرَضِ القَضِيّةِ التُّونِسيّةِ عَلى الجَمعيّةِ العَامَّةِ لِلأمَمِ المُتَّحِدَة.

● قَامَتِ حُكومةُ فِرَنسِيّةٍ جَدِيدَة فِي جِوَان 1954 بِرِئاسَةِ مَنداسِ فِرانسِ بَعْدَ هَزِيمَةِ فِرَنساَ فِي حَرْبِ الهِنْدِ الصِّينيّةِ (ماي 1954) وَ قَدِ اعْتَرَفَ هَذَا الاِخِيرُ بِاِستِقلالِ تُونِسِ الدّاخِليّ. وَ لَكِنَ هَذَا الحُلْمُ لَمْ يَتَحَقَّقْ إِلاَّ بَعْدَ قِيَامِ حُكومةِ جَدِيدَة "إِدْغارُ فُورْد" الَّذِي اَبْرَمَ اتِّفَاقِيّةَ الاِستِقلالِ الدّاخِليّ فِي 3 جِوَان 1955. وَ بِذلكَ أَصْبَحَتِ فِرَنساَ تَقُومُ بِشُؤُونِ الدِّفاعِ وَ الخَارِجِيّةِ.

● فِي تلكَ الأَناءِ أبادى الأَمِينُ العَامُّ لِلحزبِ صالِحِ بِنِ يوسُفِ مُعارِضَةً شَدِيدَةً لِاتِّفَاقِيّةِ جِوَان 1955 مُعتَبِرًا إياها حُطُوةً إِلى الوَرَاءِ دَاعِيًا الشَّعْبَ إِلى مُواصَلَةِ الكَفاحِ مِنْ أَجْلِ اِحْرَازِ الاِستِقلالِ التّامِ ... بَعْدَ مُدَّةِ شَرَعِ الطَّرَفِ التُّونِسيّ وَ الطَّرَفِ الفِرَنسِيِّ فِي التَّفَاوُضِ مِنْ جَدِيدِ ... تَوَصَّلَ الوَفْدانِ إِلى اِمضاءِ بروتوكولِ يَفْضِي بِمنحِ تُونِسِ الاِستِقلالِ وَ إلْغاءِ مُعاهِدَةِ الحِمَايةِ وَ كانَ ذلكَ يَوْمَ 20 مارِس 1956



# جغرافيا

## الاعتبار 1

عدد العدد

20

امتحانات  
بشائر  
الفوز

① أربط بينهم بين المنطقة و الصناعات الموجودة بها :

قابس	صناعات متنوعة	الوطن القبلي
إقليم تونس	صناعات غذائية	الساحل
بنزرت و منزل بورقيبة	صناعات نسيج	صفاقس
	الفولاذ و تكرير النفط	
	صناعات كيميائية متنوعة	

6

② أضع العلامة (X) أمام الإجابة الصحيحة :

- النشاط الصناعي يقل داخل البلاد.
- النشاط الصناعي التونسي مركز في المناطق الساحلية.
- بعد المناطق الداخلية عن البحر سبب تقلص المصانع بها.
- النشاط الصناعي متنوع بالبلاد التونسية.

4

③ أصنف المنتوجات التالية في الجدول :

زيت زيتون | خشب | نسيج | حبوب | أجهزة كهربائية | قوارص

	فإحداث		إحداث
--	--------	--	-------

6

④ أحرر فقرة أقدم فيها اقتراحات قد تخفف من عجز الميزان التجاري :

.....

.....

.....

4

1 أَعْمِرُ الْجَدْوَلَ بِمَا يَنَاسِبُ :

المَوْجُ الجُغْرَافِي

المَادَّة

قَفْصَةٌ ◊ المِثْلَوِي ◊ الرَّدِيْف ◊ الكَاف  
.....  
.....  
.....  
صَفَاقُوس ◊ رَادِس ◊ المُنْسْتِيْر

.....  
الحَدِيدُ  
الرِّصَاصُ  
.....

2 أَذْكَرُ سَبَبًا وَاحِدًا لِكُلِّ مَعْلُومَةٍ :

وَارِدَاتُ البِلَادِ التُّونِسِيَّةِ قَدْ تَشْهَدُ ارْتِفَاعًا.

المِيزَانُ التِّجَارِيُّ التُّونِسِيُّ فِي عَجْزٍ كَبِيرٍ.

موقع مراجعة  
mourajaa.com

تَتَعَامَلُ تُونِسُ تِجَارِيًّا أَكْثَرَ مَعَ القَارَةِ الأوروپِيَّةِ.

3 أَكْتُبْ صَوِّبًا أَوْ خَطَاً أَمَامَ كُلِّ إِفَادَةٍ :

..... السِّيَاحَةُ التُّونِسِيَّةُ مُرَكِّزَةٌ أَسَاسًا بِالمَنَاطِقِ السَّاحِلِيَّةِ  
..... يُمَثِّلُ الأَسْيُويُونُ الأَغْلَبِيَّةَ السَّاحِقَةَ مِنَ السِّيَاحِ الوَافِدِينَ عَلَى بِلَادِنَا  
..... يَعْتَمِدُ المَنْتُوجُ السِّيَاحِيُّ التُّونِسِيُّ أَسَاسًا عَلَى السِّيَاحَةِ الشَّاطِئِيَّةِ  
..... السِّيَاحَةُ الصَّحْرَاوِيَّةُ وَالثَّقَافِيَّةُ فِي تُونِسَ مَحْدُودَةٌ

4 تَلْعَبُ السِّيَاحَةُ دَوْرًا هَامًا فِي الحَيَاةِ الإِقْتِصَادِيَّةِ وَالمَجَالِ الجُغْرَافِي. أَذْكَرُ ذَلِكَ بِإِنْتِاجِ فِقْرَةٍ

① أرسم رموز هذه الموارد على الخريطة حسب مناطق توفرها :



○ فسفاط	● حديد	□ نفط	☾ رصاص و زئبق
▽ ملح	⚡ غاز و نفط	□ مولد طاقة كهربائية حرارية	

② أكمل تغيير الجدول بما أراه مناسباً :

واردات	صادرات	
.....	.....	الزراعية
.....	.....	الصناعية
.....	.....	الطاقة

③ أتمل المشاهد و أسمى نوع السياحة :

أثرية ثقافية صحراوية استعمارية

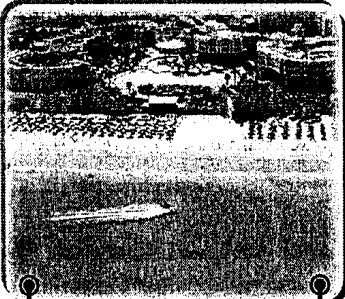

سياحة



سياحة



سياحة

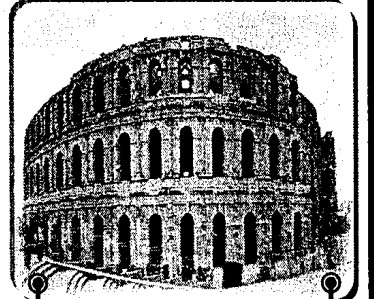

سياحة

④ (تحرص تونس على استقطاب أكبر عدد ممكن من السياح .)

أحزر فقرة أبين فيها الأشياء التي تعتمد عليها في ذلك :

.....

.....

.....

## الصادرات و الواردات و الميزان التجاري بالبلاد التونسية

- تتركب الصادرات في البلاد التونسية من ثلاثة قطاعات : منتجات صناعية (الأقمشة و الملابس و الزرابي و الخزف ...) و منتجات منجمية و طاقية (الفسفاط و الزنك و النفط ...) و منتجات فلاحية (زيت الزيتون و الأسماك و التمور و القوارص ...)
- تتوزع الواردات التونسية على ثلاث أنواع : المواد الصناعية (الآلات و السيارات و الشاحنات و الأدوية و التجهيزات الكهربائية و الإلكترونية ...) و سلع متنوعة (خشب و قطن و كبريت و أقمشة ...) و مواد غذائية (الحبوب، الحليب، السكر، الشاي، القهوة، الموز ...)
- المبادلات التجارية التونسية في تطور مستمر لكن الميزان التجاري في عجز متواصل و متفاقم نظرا لضعف الثروات المنجمية و الطاقية و نقص الإنتاج الغذائي و حاجة البلاد إلى التجهيزات الحديثة و لذلك من هذا العجز لا بد من إيلاء المزيد من العناية بالقطاع الفلاحي و مواصلة البحث عن الثروات الطبيعية و تحسين جودة الإنتاج و ترشيد الاستهلاك ...

موقع مراجعة  
mouraiaa.com

## المؤشرات الديمغرافية و الاجتماعية بتونس

- أصبحت السياحة تحتل المرتبة الثانية من حيث المداخل من العملة الصعبة و هي بذلك تغطي أكثر من نصف العجز التجاري و لكن النشاط السياحي رغم تطوره بقي نشاطا موسميا فأغلب سياحتنا شاطئية و ثلثي السياح يزورون بلادنا خلال فصل الصيف فقط.
- عرفت البلاد التونسية بانفتاحها على القارة الأوروبية و لذلك ارتبطت السياحة بالسوق الأوروبية و من أهم الجنسيات الوافدة علينا : ألمانيا و فرنسا و إنجلترا و إيطاليا.
- يوقر القطاع السياحي مواطن شغل قارة و أخرى موسمية.
- أصناف السياحة ثلاثة : السياحة الشاطئية و السياحة الصحراوية و السياحة الثقافية.
- ساهم القطاع السياحي بالبلاد التونسية في تكاثر النزل الفخمة متعددة النجوم على طول الشريط الساحلي و في بعض المدن الداخلية و كذلك في تحضر عديد المدن و تحسين البنية الأساسية فيها كالطرق و الخدمات.



- **Lecture-compréhension**
- **Pratique écrite de la langue**  
{ Grammaire - Conjugaison - Orthographe }  
{ Dictée - Production-écrite }

▷ je lis bien le texte :

Il y a en Afrique une région, toute voisine de la mer. Tous les gens sont attirés là par les plaisirs de la pêche et de la natation, surtout les enfants. Ils rivalisent pour s'avancer plus loin possible dans la mer ; la victoire est à celui qui a laissé le plus loin derrière lui la terre et ses concurrents.

Un jour, un enfant plus audacieux que les autres s'aventure fort loin. Un dauphin vient vers lui, et tantôt il précède, tantôt il le suit, tantôt il tourne autour de lui, enfin il se glisse dessous, le laisse, le réprend, l'emporte tout tremblant vers le large, puis retourne à la côte et le rend à la terre et à ses camarades.

La nouvelle se répand dans la région ; tout le monde accourt et on ne se lasse pas d'interroger l'enfant et de l'écouter.

Le lendemain, on se presse sur la plage, on tient les yeux fixés sur la mer. Les enfants se mettent à nager, et parmi eux le héros.

Le dauphin reparait au même moment, près du même enfant. Lui s'enfuit avec les autres. Le dauphin, comme pour l'inviter, bondit, plonge et l'enlace. Même scène le lendemain, le surlendemain, plusieurs jours après.

Maintenant, on joue avec le dauphin, on l'appelle, on le caresse même. L'enfant nage près de lui, s'élève, sur son dos, se laisse emporter et rapporter. Ni l'un ni l'autre n'a plus de crainte. D'autres enfants les accompagnent à droite et à gauche et les encouragent de leurs cris.

*D'après Pline le Jeune*

**Réponds aux questions :**

① Coche la bonne réponse :

✘ Le dauphin vient vers l'enfant : ✘

il l'attaque.

il fait noyer.

il l'emporte vers la plage.

② Que font les enfants quand ils vont à la mer ?



③ L'enfant est plus courageux que ses camarades.

▷ Relève dans le texte une phrase qui le montre :



④ Plusieurs jours plus tard, le dauphin devient un grand ami pour l'enfant.

▷ Ecris le passage qui le montre :



⑤ Remplace ce qui est souligné dans chaque phrase par un mot ou une expression de même sens .

✘ La nouvelle se répand dans la région.

○--▷ La nouvelle ..... dans la région.

✘ On ne se lasse pas d'interroger l'enfant.

○--▷ On ..... d'interroger l'enfant.

⑥ On pense à capturer le dauphin et le mettre dans un parc d'attraction . Es-tu pour ? Dis pourquoi ?



① Maintenant, l'enfant nage sans crainte, près du dauphin.

▷ Relève dans cette phrase :

Un complément de lieu

.....

Un complément de temps

.....

Un complément de manière

.....

② { Cet enfant est audacieux. }

▷ Réécris cette phrase en remplaçant **enfant** par **filles** :

..... filles .....

③ { Le dauphin bondit et plonge. }

▷ Réécris cette phrase en mettant le sujet au pluriel :

.....

④ { Le dauphin repend l'enfant et l'emporte vers le large. }

▷ Réécris cette phrase en mettant les verbes :

a) au passé composé :

→ Le dauphin ..... l'enfant et l'..... vers le large.

b) au futur :

→ Le dauphin ..... l'enfant et l'..... vers le large.

⑤ Construis une phrase avec le verbe **vouloir** au présent à la 3<sup>ème</sup> personne du pluriel :

.....





► je lis bien le texte :

Nous habitons la région de Nancy. Aujourd'hui, nous partons en voyage vers Bordeaux avec mon oncle.

A deux heures du matin, mon père donne le signal du réveil. A trois heures, le moteur tourne dans le garage. Mon oncle Henri ouvre la porte, l'auto fait quelques mètres et commence à sortir. Subitement, on entend à l'arrière un grand fracas.

Les bagages empilés sur le toit de l'auto, se sont effondrés sur le sol. Les valises ouvertes, les provisions mélangées aux habits. Le chargement a été construit plus haut que la porte du garage. Il faut tout refaire ... vers quatre heures, tout est réparé et nous partons.

Mon oncle Henri, assis à l'avant, indique à mon père la route de Bordeaux.

Le moteur ronfle régulièrement, sur le côté, la lune nous suit.

Puis la lune pâlit, et le jour se lève. Mon oncle indique alors à mon père un chemin à droite où on aperçoit une grande ville éclairée par les rayons du soleil. Mon oncle se gratte la moustache et nous dit, d'un air connaisseur.

<< Potiers dit il, c'est Potiers ... >>

A l'entrée de la ville, nous nous trouvons devant un panneau indicateur qui porte ce nom de ville. presque incroyable, Nancy : Ainsi donc, nous avons passé la nuit à tourner en rond sur la route qui fait le tour de la forêt.

Il est déjà sept heures, et nous ne sommes presque pas partis.

D'après Jean l'Hôte

## Réponds aux questions

① Je barre ce qui ne va pas avec le texte :

La famille s'est réveillée à trois heures.

La voiture a pris la route en direction de Bordeaux, vers quatre heures.

La famille est arrivée à Potiers.

② La famille s'est réveillée tôt, mais elle n'a pris route qu'à quatre heures. ▶ Dis pourquoi ?



③ a) Est-ce la famille est arrivée à Bordeaux ?



▶ b) Où s'est elle trouvée après des heures de route ?



▶ c) Pourquoi ? 

④ Remplace ce qui est souligné dans chaque phrase par un mot ou une expression de même sens :

⊗ On entend un grand fracas ⊙---▶ on entend un grand .....

⊗ Les bagages sont empilés sur le toit de l'auto.

⊙---▶ Les bagages se sont ..... sur le toit de l'auto.

⊗ Les bagages se sont effondrés sur le sol.

⊙---▶ Les bagages ..... sur le sol.

⑤ Est-ce que le père connaît la route qui mène à Bordeaux ?

oui

non

▶ Justifier ta réponse par une phrase de texte.



⑥ Que penses-tu de l'oncle Henry ?



6

①

A trois heures, le moteur tourne dans le garage. Oncle Henri ouvre la porte.

► Lis les phrases et relève :

Un complément essentiel

Un complément de lieu

Un complément de temps

1,5

② La maman range les bagages.

► Enrichis la phrase par un complément de manière :

► Réécris la phrase obtenue de deux façons :

1,5

③ { Les bagages empilés sur le toit de l'auto, se sont effondrés sur le sol. }

► Remplace le mot **bagages** par **valises** et réécris la phrase :

1

④ Le père ordonne à son fils de mettre les bagages sur le toit de la voiture et de ranger les valises dans la malle. ► Fais-le parler :

1

⑤ Père, mère et fils veulent aller à Bordeaux.

► Remplace ce qui est souligné par **la famille** :

1

► La famille ..... aller à Bordeaux.

4

(Dictée n°2 / page 66)

4

Production écrite

Epreuve n° 2

10

Adéq.

3

C'est les vacances. Tu pars en voyage en famille. En route, un incident s'est passé.

موقع مراجعة  
mourajaa.com

Ecrit.

1,5

► Rédige un récit d'au moins 8 phrases, dans lequel tu racontes ce qui s'est passé. (Intègre quelques répliques).

Langue

3

Idées

1,5

Présen.

1

La note totale de la pratique de la langue

Note de la langue + Note de la dictée + Note de la production

..

+

..

+

..

20

▷ je lis bien le texte :

Achour est un petit nomade qui vit dans le désert. Chaque jour, il accompagne sa chèvre qui broute les rares touffes d'herbe qu'elle trouve.

Le jeune homme et sa chèvre quittent la plaine de sable pour monter sur la montagne. Ils marchent et griment pendant plusieurs heures. Maintenant, Achour est inquiet, il ne trouve plus son chemin.

Tout à coup, il entend un cri d'animal qui le fait trembler de peur. Sans savoir d'où il est venu, Achour se trouve devant un chacal affamé qui ouvre sa gueule menaçante armée de dents pointues. Le chacal a faim, il regarde avec envie la proie qu'il vient de trouver.

Achour pousse vivement sa chèvre dans un trou de rocher, la tasse dans le fond pour la protéger et se blottit dans le trou. Il saisit doucement un bâton de bois mort qui se trouvait là par bonheur. Tout à coup, l'animal bondit, la gueule ouverte, mais Achour lui enfonce dans le gorge le bâton qu'il serrait avec le courage.

Le chacal hurle et tombe, il se tord de douleur, blessé profondément, il se roule sur la sable. Achour et sa chèvre sont sauvés.

Mais il lui faut retrouver son chemin. Comment faire ? il pense alors de suivre les traces des griffes de l'animal encore imprimés dans le sable et il arrive à retrouver son chemin.

*De l'animal*

**Réponds aux questions :**

① Ecris **vrai** ou **faux** :

- \* Achour habite en ville
- \* La scène se passe dans une montagne
- \* Le chacal a mangé la chèvre

② Qu'a fait Achour pour protéger sa chèvre ?

 .....

③ Achour s'est perdu dans la montagne.

▶ Relève dans le texte une phrase qui le montre :

 .....

④ Remplace ce qui est souligné dans chaque phrase par un mot ou une expression de le même sens.

\* Le chacal est affamé

→ .....

\* Le chacal bondit sur l'enfant.

→ .....

\* Achour tasse sa chèvre dans le font du trou.

→ Achour ..... sa chèvre dans le font du trou.

⑤ Le chacal bondit. Qu'a fait Achour pour se défendre ?

 .....

⑥ Que penses-tu d'Achour ? Dis pourquoi ?

 .....

.....

3

2

2

3

2

2

6

① { Achour a poussé vivement sa chèvre dans un trou. }

► Lis la phrase et relève :

Complément essentiel	Complément de lieu	Complément de manière
.....	.....	.....

1,5

② Mets le mot souligné au pluriel et réécris la phrase :

⊛ Le chacal affamé bondit sur la chèvre.

0,5

③ Le chacal a hurlé. Il est tombé et s'est roulé sur le sable.

► Réécris la phrase en la commençant ainsi :

La bête .....

1

④ Mets les verbes au passé composé :

⊛ Le chacal a faim. Il regarde avec envie sa proie.

⊛ Le chacal ..... Il ..... avec envie sa proie.

1

⑤ Réécris la phrase en mettant les verbes au futur :

⊛ Achour saisit un bâton et l'enfonce dans la gueule du chacal.

⊛ Achour ..... un bâton et l' ..... dans la gueule du chacal.

1

⑥ Construis une phrase renfermant un complément de temps que tu le soulignes :

⊛ .....

1



$\frac{\cdot}{4}$

(Dictée n°3 / page 66)

Handwriting practice area with a pen icon and horizontal lines.

$\frac{\cdot}{4}$

$\frac{\cdot}{10}$

Production écrite Epreuve n° 3

موقع مراجعة  
Au cours d'une promenade dans la forêt, un animal te surprend.  
Tu as très peur.

► Raconte en 8 phrases au moins ce qui s'est passé et ce que tu as fait . Intègre dans ton récit quelques répliques.

Adéq.

$\frac{\cdot}{3}$

Ecrit.

$\frac{\cdot}{1,5}$

Langue

$\frac{\cdot}{3}$

Idées

$\frac{\cdot}{1,5}$

Présen.

$\frac{\cdot}{1}$

La note totale de la pratique de la langue

Note de la langue + Note de la dictée + Note de la production

.. + .. + ..

$\frac{\cdot}{20}$

**Dictée n° 1 (Page 57)**

Pour faire une bonne surprise à ses amis, Alain se déguise en clown.  
Il met un costume jaune et bleu et se coiffe d'un curieux chapeau pointu.

**Dictée n° 2 (Page 61)**

Lucie est allée en vacances chez ses grands parents. Un soir, elle n'a pas pu dormir. Elle est sortie de la maison.  
Grand-père et grand-mère sont alors réveillés et sont sortis la chercher dans le jardin.

**Dictée n° 3 (Page 65)**

Aujourd'hui, c'est le premier jour des vacances. Claire et Alain font un long voyage. Enfin, ils arrivent au festival. Ils sont fatigués mais heureux.





## ▷ Reading

It's wednesday, Paul and June play sport in the afternoon.

- What is your favourite sport, June ?
- I like playing volley-ball. What about you ?
- I like football very much, it's my favourite an activity and I'm very happy when I play it.
- When do you play football ?
- I play football on sunday at nine o'clock.

### Reading comprehension

① Cross the wrong answer: موقع مراجعة  
mourajaa.com

Who likes playing volley-ball ?

Paul

June

② Complete :

Paul is very ..... when he plays .....

③ Complete with **What** **When** **Who** :

- ..... likes playing volley-ball ?
- ..... is your favourite activity ?
- ..... do you play volley-ball ?

**Language**

**① Circle the correct word :**

- Hello Tom. When {do / does} you get up early ?
- I get up early every day except {on / in} sunday.
- Oh ! You teeth {is / are} very white .
- I brush {my / your} teeth after eating.

4

**② Complete questions with question words :**

What • When • Who • Where • How much • How old • How many

- ..... is your house ?
- ..... is your birthday ?
- ..... time is it ?

2

**Writing**

**① Put the words in the correct order :**

- Clothes • and • my • I • wear • I • comb • hair • my
- ..... and • Tom • Nelly • buying • are • and • fruits • vegetables

2

**② Look at the table and make sentences using **but** :**

Animals	can	can't
rabbit	jump	swim
fish	swim	walk
bird	fly	swim

- .....
- .....
- .....

5



▶ Reading

Every Sunday, Tom gets up late at nine o'clock. He washes his face and combs his hair in the bathroom. After, he has his breakfast in the dining-room. Then, he brushes his teeth and wears white T-shirt and black shorts. At ten o'clock he goes to zoo to watch his favourite animals.

**Reading comprehension**

① Read and match :

Tom gets up		at nine o'clock.
Tom goes to the zoo		late.
Tom wears his clothes		at ten o'clock.

② Circle **Yes** or **No** :

- Tom combs his hair in the kitchen. { Yes \* No }
- Tom has his breakfast in the dining-room. { Yes \* No }

③ Read the text and answer the questions :

Where does Tom go at ten o'clock ?

.....

When does Tom get up ?

.....

## Language

① Complete with **in on at** :

I play tennis ..... Wednesday.

My father has lunch ..... one o'clock.

I listen to music ..... the afternoon.

My mother gets up ..... nine o'clock ..... Sunday.

② Choose the right alternative :

Yessmine {has / have} breakfast at seven.

I {get up / gets up} early in the morning.

Paul {go / goes} to bed at eight o'clock.

She {wash / washes} her face.

## Writing

① Put the words in the correct order :

Next

police

is

station

house

the

my

Summer

buys

in

Sami

ice cream

His

his

he

with

takes

family

breakfast

② Reorder the words to get the right question :

Would ● like ● to ● what ● you ● drink ● ?

I'd like to drink juice .



## ▶ Reading

Today, it's Sunday, everybody is at home. My father is in the living room. He is reading a newspaper. My mother is in the kitchen. She's preparing the lunch. My brother Saif and my sister Salma are in their bedroom. They are playing computer games. I'm in the garden. I'm sitting under a tree. I'm reading a story.

① Circle **Yes** or **No** :

- ✎ The father is in the bedroom ..... { **Yes** \* **No** }
- ✎ I'm reading a story in the car ..... { **Yes** \* **No** }
- ✎ I have a brother and a sister ..... { **Yes** \* **No** }
- ✎ The mother is in the kitchen ..... { **Yes** \* **No** }

## ② Answer the question :

- Where is the father ? .....  
 ● Who is playing computer games ? .....  
 ● What is the mother doing ? .....

## Language

## ① Circle the correct word :

✎ Sami and Rami (are / is / has) friends. They (likes / like / liking) games. Every Sunday they open (their / his / her) computers at nine o'clock. (He / They / She) play together.

## ② Complete with : are ● very ● kitchen ● there

✎ In my house ..... are three bedrooms, a living-room, a dining-room, a bathroom and a ..... My house isn't ..... big, but we ..... very happy.

## Writing

▶ Write a short paragraph; use the information in the box :

Get up early ● go to the park ● run and play ● eat and drink ● sit under a tree

✎ Every Sunday, Samia gets early, she .....





القراءة: الاعتبار عدد 1 / ص: 2 - 3

- ②
- مقاطع وصفية      مقاطع توجيهية      حوار خيالي
- مقاطع حوارية      حوار حقيقي      نصائح حقيقية

③ قولها أولًا - هي توجد في يد الصياد. قولها الثالث - هي توجد على الشجرة. قولها الثالث - هي توجد في يد الصياد. قولها الرابع - هي توجد على النجيل.

④ الجواب: تطافرت القبرة وهي في قبضة الصياد بأنها تنصحه. الجواب: اشتطت عليه أن تقول نصائحها في أماكن مختلفة لتتمكن من الابتعاد عنه أكثر فأكثر فلا يستطيع مسكها.

⑤ ما أشفي من قوم = ما يغي من جوع | عض على يده = أمسكها بأسنانه

⑥ لا القرينة: أنت قد نسيت الأنتين، فما تضع بالثالثة؟

⑦ النصيحة الأولى: لا تلهفن على ما فات. النصيحة الثانية: لا تصدقن بما لا يكون الله يكون. النصيحة الثالثة: لا تصدقن بما لا يكون الله يكون.

القراءة: الاعتبار عدد 2 / ص: 4 - 5

① القرينة: يبرز السكين في لمح البصر من الوريد إلى الوريد. القرينة: صرت تستمع يتحدث عنه في أكثر من مجلس.

② 1 عدم الحضور على شغل. 2 التوقف عند الجزار والإعجاب به. 3 وصف عمل الجزار وحركاته. 4 تأيس مخزرة.

③ عدم حصول شاب متحصل على شهادة عليا على عمل.

④ يشد الحروف ويضعه على الأرض/ ويضغط على رقبته بقدمه / يمسك السكين بقبضة قوية / يمزرها في لمح البصر من الوريد إلى الوريد.

⑤ لكن دون جدوى - المعنى: بدون فائدة. توظيفها في جملة: حارثت لهم المسألة لكن دون جدوى.

في لمح البصر - المعنى: بكل سرعة كسرعة البرق. توظيفها في جملة: ضاعت ورتقي في لمح البصر.

⑥ تعلم الشاب مهنة الجازرة من تكرار مشاهدة عمل الجزار والاهتمام بها. الشاب يقوم بالدعاية الإيجابية لهذا الجزار حين يتصيح بالدهاب إليه.

القراءة: الاعتبار عدد 3 / ص: 6 - 7

②	وضوح الجنبية	سباق التحول	وضوح العنجم
	افتساء تذاكر الدخول.	إتلاف الفأرة.	سراء الحاسوب.
	الدخول إلى قاعة اللعب.	تقديم معلومات عن أجزاء الحاسوب.	
		ممارسة لعبة القصر المهجور.	
		استعراض فرائد الحاسوب.	

③ افتسى تذاكر الدخول = تسلّمها      عدد لا يحصى من اللعب = لا يحضر

يتوسلان إلى أبويهما = يلحان عليه      أتلف الفأرة = أفسد

④ أخذ المقطع التفسيري:

من فهو يمكّنك من... إلى متى شئت وأين كنت

أخذ المقطع المغلومات: من وهي: وحدة المعالجة... إلى وحدة إظهار البيانات

- ⑤
- يزوي الكاتب أحداتًا تاريخية.
- ينقل الكاتب حوًا.
- يقدم الكاتب معلومات.

في هذا النص:

⑥ الفاعل: الحاسوب / قاذر على إقناع سامعه.

بابية: عابث.

بغرض: (بارعة في اللغة الفكرية).

قواعد اللغة: الاعتبار عدد 1 / ص: 10

- ① الصيام {مضاف إليه} ترتيبًا محكمًا {مفعول مطلق}      خضرًا و غلابًا {مفعول به}      وزد غلابًا {مبتدأ}
- في أهبى حلة {حال}      على فراشها {مفعول فيه للمكان}
- ② أما البنات فكانن مستلقيات على فراشهن مئسمات ابتسامة الفخر. أما الأولاد فكانوا مستلقين على فراشهم مئسمين ابتسامة الفخر.
- ③ «أيتها التلميذان لماذا تشهوان عن إنجاز دروسكما في مؤعدهما؟»
- «أدثوا من المصاب وأسعوا إلى التخفيف عنه من الآلام.»

④

فعل	إسم الفاعل	إسم المفعول	المضدز
استمع	مستمع	مستموع	استماعا
أخرج	مخرج	مخرج	إخراجا
مهّد	ممهّد	ممهّد	تمهيد

قواعد اللغة: الاعتبار عدد 2 / ص: 11

- ① مزكّب تمييزي      مزكّب لغتي      مزكّب موصولي
- لشوان زينا      طرقات متتالية      الذي جاء
- ② وُلدَ وحيد      زينا      طالبًا المُساعِدة
- إسم الناسخ      تميز      مفعول لأجله
- ③ التاكيد: إن أحاك ذو ابتسامة عريضة. أحوك ذو ابتسامة عريضة. الشفر: ليس أحوك ذا ابتسامة عريضة. التاكيد: إن أهاكتم ذو وقار و همّة. الشفر: ليس أبوكم ذا وقار و همّة.
- ④ من يجتهد يتجح و من يززع يخصد.
- زرت البلد الذي فتحه طارق بن زياد.
- كنت من بين المتفوقين الذين فازوا في الإختبار.

قواعد اللغة: الاعتبار عدد 3 / ص: 12

- ① المفروسات      الفلاحين      شبان
- مخزور بالكسرة      مضاف إليه مخزور بياء المد      اسم الناسخ مرفوع بالألف
- ② إن المواطنين التوسيين صاحبًا كرم.
- إن الصديقين مهتمان بصدقهما.

المزكَّب التَّمييزِي	الوظيفة	المزكَّب المَوْضُوعِي	الوظيفة
أكثرهم شهرة	خير الناسخ	ما في الإنشاء	مفعول به

٤ نواب المجلس ينتخبون من طرف الشعب.  
 زوجا الحمام متداولان على حصن البيض في العش.  
 كان عصام مستلقيا على فراشه.

٥ فاطمة من التلميذات المجهذات فهي مواظبة في أوقات فراغها على قراءة الكتب المفيدة المتنوعة في صنعة وعبارة.

### الرياضيات : الاختبار عدد 1 / ص: 20 - 21

#### الحساب الذهني

- تَمَنُّ الخيوانات بالدينار: 240 د
- دَفَع الرجلُ تَمَنَّا بلكراسي: 270 د
- وَزَن السمك وحدة: 17 كغ ونصف = 17,500 كغ

#### المسألة الأولى

س 8 - (6 س و 30 دق و 20 دق) = 8 س - 6 س و 50 دق = 7 س و 60 دق - 6 س و 50 دق = 1 س و 10 دق  
 معدل سرعة السيارة في الدقيقة: 90 كم : 60 = 1,5 كم  
 المسافة التي تقطعها في مدة 1 س و 10 دق أي في مدة 70 دق :  
 1,5 كم × 70 = 105,0 = 105 كم  
 المسافة الفاصلة بين مقر سخناه وعمله: 105 كم

#### المسألة الثانية

مساحة المثلث (ب هـ): (25 × 40) : 2 = 500 م<sup>2</sup>  
 مساحة متوازي الأضلاع (ج - هـ ب): 30 × 40 = 1200 م<sup>2</sup>  
 ثمن شراء الأرض: 50 × 1200 = 60000 د  
 التكلفة الجمالية: 60000 : (100 : 60000) = 6 × 3600 = 63600 د  
 أو: 60000 : (100 : 60000) = 106 × 63600 = 63600 د

#### المسألة الثالثة

عذد ساعات عمله في الأيام الأربعة: (س 15 و 25 دق - س 7 و 55 دق) × 4 = 7 س و 30 دق = 4 × 28 س و 120 دق = 30 س  
 عذد ساعات عمله يومي الجمعة والسبت:  
 (س 12 و 55 دق - س 7 و 25 دق) × 2 = (س 5 و 30 دق) × 2 = 10 س و 60 دق = 11 س  
 عذد ساعات عمله في الشهر: (س 11 و 30 دق) × 4 = 41 س و 164 دق = 164 س  
 ① أجرته الشهرية: 3,880 د × 164 = 636,320 د  
 المبلغ الذي يدخره: 636,320 د - 268 د = 636,320 د  
 $\frac{33}{40} = \frac{10}{40} + \frac{8}{40} + \frac{15}{40} = \frac{1}{4} + \frac{1}{5} + \frac{3}{8}$   
 الكسور الذي يمثل المبلغ الذي يدخره:  $\frac{7}{40} = \frac{33}{40} - \frac{40}{40}$   
 ② المبلغ الجملي الذي يدخره: (368,320 : 40) × 7 = 9,208 د × 7 = 64,456 د

### الرياضيات : الاختبار عدد 2 / ص: 22 - 23

#### الحساب الذهني

ساعة الخروج	س 7 و 25 دق	س 10 و 40 دق	س 12 و 15 دق
مدة العبور	س 1 و 35 دق	س 30 دق	س 45 دق
ساعة الوصول	س 9	س 11 و 10 دق	س 13

- تَمَنُّ 3/4 كغ من الفلفل بالدينار هو: 0,900 د / تَمَنُّ 10 كغ هو: 12 د
- صار تَمَنُّ الثلجية: 960 د

#### المسألة الأولى

① ثمن الدرّاجة حسب الإنجابية الأولى: 150,500 د - 2 × 75,250 د = 150,500 د  
 (150,500 : 100) × 118 = 177,590 د

② ثمن الدرّاجة حسب الإنجابية الثانية: 150,500 د - 4 × 37,625 د = 150,500 د  
 (37,625 : 100) × 112 = 42,140 د → 42,140 د - 4 × 168,560 د = 112,875 د

③ ثمن الدرّاجة حسب الإنجابية الثالثة: 150,500 د - 75 × 112,875 د = 150,500 د

#### المسألة الثانية

سُرْعَةُ السيارة في الدقيقة الواحدة: 60 : 75 = 1,25 كم  
 المدة التي قضّاها في السير: 62,5 كم : 1,25 = 50 دق  
 ساعة الانطلاق:

س 14 و 5 دق - 50 دق = س 13 و 65 دق - 50 دق = س 13 و 15 دق

#### المسألة الثالثة

① قَبَسُ القاعدتين: (2 × 2500) : 40 = 5000 : 40 = 125 م

$$25 = 5 : 125 / \frac{5}{3} = \frac{3}{3} + \frac{2}{3} = 125$$

قَبَسُ القاعدة الصغرى: 50 م = 2 × 25 م

قَبَسُ القاعدة الكبرى: 75 م = 3 × 25 م

② مساحة نصف الدائرة: (20 × 20) : 2 = 3,14 × 400 = 3,14 × 1256 م<sup>2</sup>

مساحة القطعة: 75 × 30 = 2250 م<sup>2</sup>

المساحة الجمالية: 2250 + 1256 + 2500 = 6006 م<sup>2</sup> - 60,06 أ

③ ثمن بيعها: 1600 د × 60,06 = 96096 د

### الرياضيات : الاختبار عدد 3 / ص: 24 - 25

#### الحساب الذهني

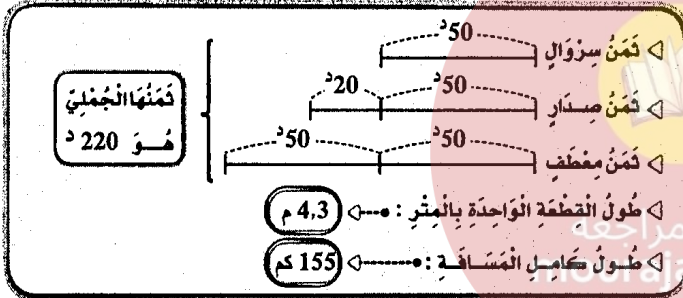

#### المسألة الأولى

① مساحة الحقل مثلث الشكل: (84 م × 110 م) : 2 = 4620 م<sup>2</sup>

مساحة الحقلين: 2 × 4620 م<sup>2</sup> = 9240 م<sup>2</sup>

② طول قاعدتي الحقل شبه المنحرف: (2 × 4620 م<sup>2</sup>) : 56 = 165 م

$$165 = \frac{5}{3} / \frac{1}{3} = \frac{2}{3} + \frac{3}{3}$$

القاعدة الكبرى: 33 م × 3 = 99 م

القاعدة الصغرى: 33 م × 2 = 66 م

③ ثمن بيع الحقل الأول:

(221750 - 13860) : 2 = 207890 د - 2 = 103945 د

ثمن بيع الحقل الثاني: 103945 د + 13860 د = 117805 د

#### المسألة الثانية

الزمن المستغرق للدراج الأول:

س 10 و 67 دق

(س 11 و 7 دق) - (س 9 و 47 دق) = 1 س و 20 دق

معدل سرعته:

80 دق

48 كم : (1 س و 20 دق) = 60 × (48 : 80) = 60 × 0,6 = 36 كم/س

الزمن المستغرق للدراج المقطّل: 10 س

(س 11 و 36 دق) - (س 9 و 47 دق + 13 دق) = 1 س و 36 دق

معدل سرعته: 96 دق

48 كم : (1 س و 36 دق) = 60 × (96 : 48) = 60 × 0,5 = 30 كم/س

المسألة الثالثة

◀ مدة السقرة: (10 س و 35 دق) - (6 س و 15 دق) = 4 س و 20 دق  
 ▶ مدة السير:  
 (4 س و 20 دق) - 50 دق = (3 س و 80 دق) - 50 دق = 3 س و 30 دق  
 ▶ معدل سرعة سيارة الأجرة:  
 $(60 \times 332,50) : (3 \text{ س و } 30 \text{ دق}) = 19950 : 210 = 95 \text{ كم/س}$   
 ▶ جملة المضاريف:  
 $56,450 = 21,200 + 35,250 = (18 + 3,200) + (30 \times 1,175)$   
 ▶ الدخل الصافي لهذا السائق:  
 $55,030 = 56,450 - 111,480 = 56,450 - (6 \times 18,580)$

الإيقاظ العلمي: الاعتبار عدد 1 / ص: 28 - 29

① المنبر، الميسم، القلم، الأبيض، الميسم، الغنيط، المدقة (سداة)، البريضة

② تتكون السداة من غنيط و ميسر. تتكون المدقة من مبيض و قلم و ميسم. يكون مجموع السلات الكاس. يكون مجموع البلات التونج.

أحياء مُتَجِدَّة: كانت حية لا تستطيع بناء غذائها بمفردها.  
 أحياء مُتَكَيِّفَة: كانت حية تبني غذاءها بمفردها.  
 أحياء مُسْتَهْلِكَة: كانت حية تتغذى على الكائنات الميتة و تحولها إلى مكوناتها الأولية.

④ مغنط لظوئي، مغنط قضبي، مغنط اسطواني، بوزلة

⑤ المصباح يضيء عندما تكون الدارة سليمة و مغلقة. الخلية الكهروكيميائية مصدر التيار الكهربائي. الأسلاك تنقل التيار الكهربائي. القاطعة تفتح الدارة الكهربائية و تغلقها. الصهيرة تقطع التيار الكهربائي في حالة حدوث الدارة القصيرة.

⑥ أقوم بتهديب خاتمي معتمداً المفعول المغناطيسي للتيار لا. النسوة تزيد في التأثير المغناطيسي للكهرباء نعم. تفقد الرشعة عملها بمنزلة عن الكهرباء لا. القطب الشمالي للرشعة يتجاذب مع القطب الشمالي للإبرة المغناطيسية نعم.

⑦ تتعرف الإبرة المغناطيسية في الاتجاه المعاكس. تسمى المفعول الكهربائي على الماء مفعولاً كيميائياً. تبدأ كل سلسلة غذائية بكائن ذاتي للتغذية يسمى المنتج للغذاء.

الإيقاظ العلمي: الاعتبار عدد 2 / ص: 30 - 31

① تأثير حراري، تأثير مغناطيسي، تأثير كيميائي

② مطنق من نحاس، مطنق من حديد، مطنق من غنيط

يُجذب، لا يُجذب، يُجذب

العملية	أثر حراري	أثر كيميائي	أثر مغناطيسي
تنظيف الملايح و السكاكين.		X	
كسب الملابس.	X		
إضاءة التيارات.	X		
استحضار الأكسجين من الماء.		X	
رفع الهياكل الحديدية.	X		
الغسول على ماء الجافال.		X	
لحام المركبات الإلكترونية.	X		

④ الخضروات ← الإنسان، الأغصان ← الخروف ← الإنسان، الطحالب ← سمكة ← حوت ← الإنسان

⑤ الإخصاب: اتحاد حبوب الطلع بالبرويضة.

التأثير الذاتي: انتقال حبوب الطلع من ميسر زهرة إلى ميسم نفس الزهرة.

التأثير الخلطي: انتقال حبوب الطلع من ميسر زهرة إلى ميسم زهرة أخرى من نفس النوع.

⑥ ضداد، حنى و آلام في الأمعاء، الحصى التيفية

آلام عيادة مع تقزز وإنهال الكوليرا

اضفرار و بياض العين و فشل عصبي مع فقدان شهية الأكل البوصير

⑦ السداة هي الجهاز التناسلي الذكري للزهرة.

المدقة هي الجهاز التناسلي الأنثوي للزهرة.

المدقة تحتوي على المبيض داخل البرويضة.

الإيقاظ العلمي: الاعتبار عدد 3 / ص: 32 - 33

① سكة حية، غاز الأوكسجين، ماء + صودا، غاز

التأثير الكيميائي للكهرباء

② سرعان التيار الكهربائي في رشعة. تأثير مغناطيسي

تدفئة الفرقة بمدقة كهربائية. تأثير حراري

طلاء منعقة حتى لا تصدأ. تأثير كيميائي

التأثيرات	تأثير حراري	تأثير مغناطيسي	تأثير كيميائي
تسخين	X		
تدفئة	X		
تأثير		X	
تأثير			X

- ③ الماء : **عَدَمُ تَبْدِيرِهِ - المَحَاطَلَةُ هَلْبِهِ.**  
 الهَوَاءُ : **عَدَمُ تَلْوِينِهِ بِإِعَادِ المَصَالِحِ.**  
 الشَّيْبَاتُ : **عَدَمُ قَطْعِهَا وَ العِنَايَةِ بِهَا.**  
 الحَيَوَانَاتُ : **رِعَايَتُهُ وَ تَرْبِيَتُهُ وَ عَدَمُ تَعْلِيمِهِ.**

**التزبيد الإسلامي : الاعتبار عدد 2 / ص: 37**

**آيات من سورة النبا**

- بِسْمِ اللّٰهِ الرَّحْمٰنِ الرَّحِیْمِ ﴿١﴾  
 ١٧ إِنَّ يَوْمَ الفَضْلِ كَانَ مِيقَاتَنَا ﴿١٧﴾  
 ١٨ يَوْمَ يَنْفَعُ فِي الصُّورِ فِتَاتُونَ أَفْوَاجًا ﴿١٨﴾  
 ١٩ وَ فَتَحَتِ السَّمَاءُ فَكَانَتْ أَبْوَابًا ﴿١٩﴾  
 ٢٠ وَ سُيِّرَتِ الْجِبَالُ فَكَانَتْ سَرَابًا ﴿٢٠﴾  
 ٢١ إِنَّ جَهَنَّمَ كَانَتْ مِرْصَادًا ﴿٢١﴾

**آيات من سورة النازعات**

- بِسْمِ اللّٰهِ الرَّحْمٰنِ الرَّحِیْمِ ﴿٢٢﴾  
 ٢٢ فَآخَذَهُ اللّٰهُ نَكَالَ الآخِرَةِ وَ الْأُولَى ﴿٢٢﴾  
 ٢٣ إِنَّ فِي ذَلِكَ لَعِبْرَةً لِّمَن يَخْشَى ﴿٢٣﴾  
 ٢٤ أَأَنْتُمْ أَشَدُّ حَقْلًا أَمْ السَّمَاءُ بِنَاهَا ﴿٢٤﴾  
 ٢٥ رَزَقَ سَمَكَهَا فَسَوَّاهَا ﴿٢٥﴾  
 ٢٦ وَ أَغْطَشَ لَيْلَهَا وَ أَخْرَجَ ضُحَاهَا ﴿٢٦﴾

①

<< وَ أَنْزَلَ مِنَ السَّمَاءِ مَاءً فَأَخْرَجَ بِهِ مِنَ الثَّمَرَاتِ رِزْقًا لَكُمْ. >>  
 سورة ابراهيم . 32 آية

<< وَ هُوَ الَّذِي أَنْشَأَكُمْ مِنْ نَفْسٍ وَاحِدَةٍ فَمُسْتَوْفٍ وَ مُسْتَوْدِعٍ  
 قَدْ فَصَّلْنَا الْآيَاتِ لِقَوْمٍ يَفْقَهُونَ. >>  
 سورة الاعصاف . 98 آية

<< وَ لَا تُجَادِلُوا أَهْلَ الْكِتَابِ إِلَّا بِالَّتِي هِيَ أَحْسَنُ ... >>  
 سورة العنكبوت . 46 آية

- التفكير البشري
- إحترام العقائد
- المحافظة على الثورة البيئية

- ③ ○ مقاومة الحرائق و إقامة السُدود يُسَاعِدَانِ عَلَى الحِفَاظِ عَلَى الثَّرْوَةِ البَيْئِيَّةِ ○ (أولئك)  
 ○ أسأهم في حملات التشجير و النظافة ○ (لا أولئك)  
 ○ لا أتعامل إلا مع المصلين ○ (أولئك)
- ④ \* يُخَيِّبُ النُّومَى يَوْمَ القِيَامَةِ : اللّٰهُ قَادِرٌ . \* لَا شَرِيكَ لَهُ فِي المُلْكِ : اللّٰهُ وَاحِدٌ .

**التزبيد الإسلامي : الاعتبار عدد 3 / ص: 38**

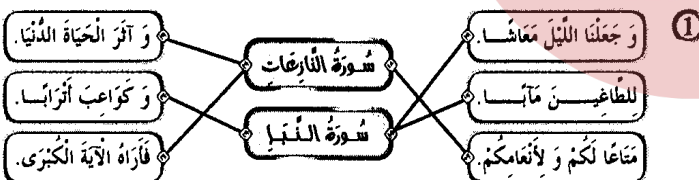

- ②
- إِحْرَامُ العَقَائِدِ يَفْرُقُ بَيْنَ الشُّعُوبِ .
  - يُحَقِّقُ نَشْرَ السَّلَامِ فِي العَالَمِ .
  - يَزِيدُ فِي حِدَّةِ التَّسَافُرِ .
  - يُسَاعِدُ عَلَى تَبَادُلِ الخِزِرَاتِ وَ العُلُومِ .
- ③

المؤثرات	الضلاة	عذد زكعاتها	جسمها
تؤدي في المسجد و جوبا و تجب على الرجال دون النساء.	الجمعة	2 جهزا	فرض
قال عنها الرسول ﷺ: << هي خير من الدنيا و ما فيها. >>	الصبح	2 جهزا	فرض
صلاة ليلة تخلف عن صلاة الفجر في الحكم.	الشفع	2 جهزا أو سبرا	سنة

④ ○ التَّقَرُّبُ إِلَى اللّٰهِ ○ التَّالِفُ بَيْنَ المُسْلِمِينَ ○ التَّحَابُّ وَ التَّارُّزُ وَ التَّاجِبِي

- ④ ○ يَطَّلُ عَمَلُ التَّوَضُّعِ عِنْدَ قُرْبِهَا مِنْ مَوَادِّ حَدِيدِيَّةٍ .  
 ○ عِنْدَ اسْتِعْمَالِ التَّوَضُّعِ لَا بُدَّ أَنْ تَكُونَ بَعِيدَةً .  
 ○ تَتَحَرَّفُ الإِزْرَةُ المِغْنَابِيَّةُ فِي الإِتِّجَاهِ المَعَاكِسِ .



- ⑥ ○ تَتَحَوَّلُ التَّوَضُّعَاتُ المُعَصَّبَةُ إِلَى بَسُورٍ .  
 ○ تَتَحَوَّلُ المَدَقَّةُ عِنْدَ نُومِهَا إِلَى نَسْرَةٍ .  
 ○ الكَأْسُ وَ التَّوَيْجُ مِنَ الأَعْضَاءِ الرَّاقِيَةِ لِلزُّهْرَةِ .  
 ○ لَا تَتِمُّ عَمَلِيَّةُ الإِخْصَابِ لِلفَقْدَانِ الأَعْضَاءِ الذَّكَرِيَّةِ فِي الزُّهْرَةِ .  
 ○ لِلْمَحَاطَلَةِ عَلَى سَلَامَةِ الأَوْسَاطِ المَائِيَّةِ لَا بُدَّ مِنْ :  
 ○ مَنَعِ إِقْيَاءِ الفَضَلَاتِ البَشَرِيَّةِ أَوْ الحَيَوَانِيَّةِ أَوْ الصَّنَاعِيَّةِ فِي مَصَادِرِ المِيَاهِ .  
 ○ مُعَالَجَةِ المِيَاهِ المُلَوَّنَةِ بِالطَّرِيقِ المُنَاسِبِ وَ جَعْلِهَا صَالِحَةً لِلإِسْتِعْمَالِ .  
 ○ إِزْهَادِ المُواطِنِينَ وَ تَوْعِيَتِهِمْ بِضُرُورَةِ حِمَايَةِ المَاءِ مِنَ التَّلَوُّثِ .

**الإيقاظ العلمي : دعم وعلاج / ص: 34**

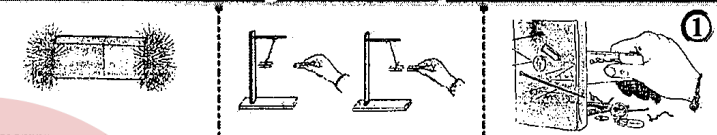

- التَّعَابُثُ المُنَاسِبَةُ : تَجَادُبُ ○ التَّعَابُثُ المُنَاسِبَةُ : تَجَادُبُ وَ تَنَافُرُ ○ التَّعَابُثُ المُنَاسِبَةُ : تَجَادُبُ ○
- ② ○ وَحِدَةُ قَيْسِ زَوْنِ الجِنْسِ << الدِينَاوَمِتْر >> .  
 ○ تَغْيِيرُ كُتْلَةِ الجِنْسِ وَ تَغْيِيرُ زَوْنِهِ بَتَغْيِيرِ المَكَانِ .  
 ○ كُلُّ الأَجْسَامِ الَّتِي تَسْقُطُ سَقُوطًا حُرًّا تَأْخُذُ المُنْحَى الشَّاقُولِيَّ .
- ③ ○ إِعَادَةُ المَصْنَعِ عَنِ المَنَاطِقِ العُمرَانِيَّةِ .  
 ○ التَّكْثِيرُ مِنَ المَنَاطِقِ الخَضْرَاءِ .  
 ○ عَدَمُ صَبِّ الفَضَلَاتِ فِي مَجَارِي المِيَاهِ .

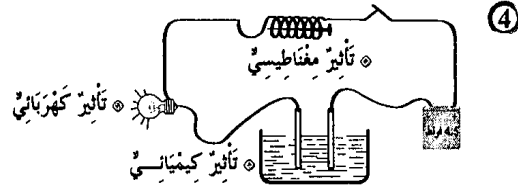

**التزبيد الإسلامي : الاعتبار عدد 1 / ص: 36**

- ① ○ المَغْنَزُ : جَعَلَ اللّٰهُ اللَّيْلَ سَابِرًا بَسُودًا كَأَنَّهُ لِبَاسٌ وَ جَعَلَ النَّهَارَ لَعْلَلُ .  
 ○ آيَةٌ : { وَ جَعَلْنَا اللَّيْلَ لِبَاسًا وَ النَّهَارَ مَعَاشًا } .  
 ○ المَغْنَزُ : يَوْمَ القِيَامَةِ مَوْعِدٌ لِلنَّبِيِّ قِيَامِي النَّاسِ إِلَى رَبِّهِمْ جَمَاعَاتٍ .  
 ○ آيَةٌ : { إِنَّ يَوْمَ الفَضْلِ كَانَ مِيقَاتًا ، يَوْمَ يَنْفَعُ فِي الصُّورِ فِتَاتُونَ أَفْوَاجًا } .  
 ○ المَغْنَزُ : أَنْزَلَ اللّٰهُ مِنَ السَّحْبِ الحَامِلَةِ لِلْمَطَرِ مَاءً صَبَابًا .  
 ○ آيَةٌ : { فَأَنْزَلْنَا مِنَ الْمُعْصِرَاتِ مَاءً ثَجَّاجًا } .

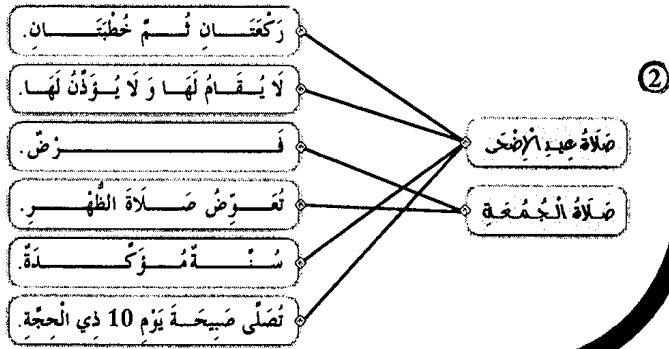

## التربية المدنية : الاعتبار عدد 1 / ص: 40

- 1 يُنمّل رئيس الجمهورية الدولة التونسية  نعم
- يؤسّم رئيس الجمهورية السياسة الخارجية للدولة  نعم
- يُشهر رئيس الجمهورية الحزب دون استشارة أي طرف  نعم
- يقبل رئيس الجمهورية ممثلي الدول الأجنبية  لا

- 2 إصدار الأوامر للقوات المسلحة بكل أعضائها  نعم الحزب
- إعلان التجنيد و التعبئة في صفوف الجيش  نعم العلم
- ممارسة العفو الخاص  لا

3 تفاقمت ظاهرة بطالة حاملي الشهادات العليا بين شبابنا فتميّنا لو أنّ الحكومة تحدث وزارة تختص بحل هذه المعضلة  أوافق

التعليق حتى يتسنى توفير مواطن شغل للعاطلين و الاهتمام بشؤونهم و مشاكلهم و حلها.

من صلاحيات الحكومة تعيين محافظ البنك المركزي بعد التشاور مع أعضاء مجلس الشعب.  أوافق

التعليق حتى يكون الإجماع عليه من الجميع.

## التربية المدنية : الاعتبار عدد 2 / ص: 41

- 1 يرأس مجلس الوزراء  نعم
- يعدّ برنامج اجتماع مجلس الوزراء  نعم
- يسند الوظائف المدنية العليا بالتشاور مع رئيس مجلس الشعب  لا
- يرأس اجتماع وزير التربية بالمندوبين للتربية  لا

- 2 تفكيكات الجيش  يتم أمام رئيس الجمهورية.
- المنصة الرئيسية  يؤسّمهم رئيس الجمهورية.
- العزف العسكري  تخصص لرئيس الجمهورية.
- القادة الكبار للجيش  تؤدي التحية لرئيس الجمهورية.

3 مهمة رئيس الجمهورية تمثيل الدولة التونسية في المحافل الدولية.

مهمة رئيس الحكومة التنسيق بين الوزراء.

يؤسّم رئيس الحكومة السياسة الخارجية للبلاد.

4 يرأس رئيس الحكومة مجلس الوزراء و يتسق بهم و يسند الوظائف المدنية العليا بالتشاور مع الوزير المعني.

## التربية المدنية : الاعتبار عدد 3 / ص: 42

- 1 الأحداث الممكنة  الأوامر المنتظرة من قبل رئيس الجمهورية
- إغناء أجنبي على البلاد  التعبئة - إقرار الحزب
- وقوع قيادات بالبلاد  التدخل بمد مساعادات اجتماعية للمتضررين
- وقوع زلزال عفيف  مساعدة المتضررين
- زحف رمال الصحراء  غراسة الأشجار (التشجير)

2

- رئاسة مجلس الوزراء  نعم
- يختص رئيس الحكومة بـ:  لا
- تعيين محافظ البنك المركزي دون إغلام رئيس الجمهورية  لا
- تأسيس القسارات الوزارية  نعم

- 3 ضمان وحدة صفوف الجيش الوطني و تكاملها  X
- ضمان نجاعة الدفاع عن حزمة البلاد  X
- ضمان تنسيق تدخلات الجيش في مجابهة الكوارث الطبيعية  X
- ضمان تعدد الآراء و القرارات داخل الجيش الوطني  O

3 أوافق هذا الموقف للخبرة التي يتمتع بها هذا اللاعب و ما سيقدّمه من مجهودات في سبيل تطوير الرياضة.

## التاريخ : الاعتبار عدد 1 / ص: 45

1

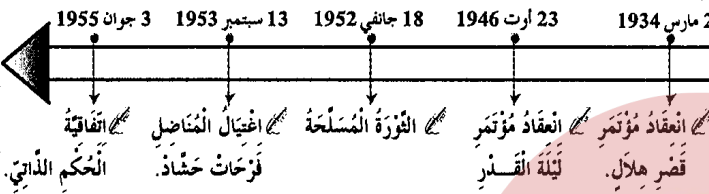

الحزب القديم	الحزب الجديد
- التقرب من الشعب.	- اعتماد سياسة الوفود.
- التقرب من الحكومة التونسية.	- اعتماد تحركات الشعب و المظاهرات.

- 1 معاهدة باردو  1
  - 2 معاهدة المرسى  2
  - 3 أحداث 9 افريل  3
  - 4 بداية الحركة الوطنية المسلحة  4
  - 5 الإستقلال الداخلي  5
  - 6 الاستقلال التام  6
- 4 منح العمال حقوقهم.
- حرية و نشر التعليم.
- المساواة بين العمال التونسيين و الفرنسيين.

## التاريخ : الاعتبار عدد 2 / ص: 46

- 1 مؤتمر قصر هلال  13 اوت 1956
- الحصول على استقلال البلاد  2 مارس 1934
- جلاء القوات الفرنسية عن بنزرت  20 مارس 1956
- صدور مجلة الأحوال الشخصية  15 أكتوبر 1963

2 تكثّل القوى الوطنية و وقع بمؤتمر ليلية القدر

تأسس الحزب الحرّ الدستوري الجديد و وقع بمؤتمر قصر هلال

قبول جماعة العمل التونسي باللجنة التأسيسية و وقع بمؤتمر نهج جبل

3 صرح بياز منداس فرانس عن عزم فرنسا منح تونس استقلالها الداخلي.

انخرطت تونس في منظمة الأمم المتحدة في 12 نوفمبر 1956.

كلف المجلس القومي التأسيسي بإعداد الدستور الجديد للبلاد التونسية.

4 واصل الشعب التونسي مظاهراته و مقاومته بالاحتجاجات لزيادة الضغط على الفرنسيين الذين أصبحوا مضطرين إلى التنازل و تمكين تونس من استقلالها الداخلي.

5

- ② ← نقص الإنتاج و الاستهلاك المفرط للمواد.  
← ارتفاع الواردات و انخفاض نسبة الصادرات.  
← قُربها من أوروبا.

- ③ ✗ السياحة التونسية مُركزة أساسا بالمناطق الساحلية  
✗ يمثل الأسيويون الأغلبية الساحقة من السياح الوافدين على بلادنا  
✗ يعتمد المنتج السياحي التونسي أساسا على السياحة الشاطئية  
✗ السياحة الصحراوية و القبايية في تونس مخلوذة  
④ تقبل كل إجابة تتوافق مع التعلية

### الجغرافيا : الاعتبار عدد 3 / ص: 51

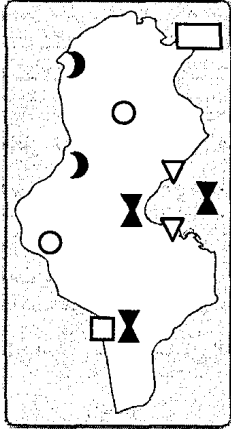

واردات	صادرات
الفلحيية	زيت الزيتون - منتجات البحر - ثمر - مواد غذائية - لحوم.
الصناعية	صناعات تقليدية - فسفاط - قطاع المناجم.
الطافية	المحروقات



④ تعتمد على خصوصيات طبيعية و حضارية.

### Français : (Lecture-Compréhension) Epreuve n° 1 / P: 54-55

- ① ✗ Le dauphin vient vers l'enfant :  
il l'attaque. ○ il fait noyer. ○ il l'emporte vers la plage. ✗
- ② Ils rivalisent pour s'avancer le plus loin possible dans la mer.
- ③ Un jour, un enfant plus audacieux que les autres s'aventure fort loin.
- ④ L'enfant nage près de lui, s'élève, sur son dos, se laisse emporter et rapporter. Ni l'un ni l'autre n'a plus de crainte.
- ⑤ → La nouvelle se propage dans la région.  
On ne se fatigue pas d'interroger l'enfant.
- ⑥ Accepter toute réponse logique.

### التاريخ : الاعتبار عدد 3 / ص: 47

- ①
- تونس الأمن
  - تونس الفلحة
  - تونس الإدارة
- 18 أبريل 1956    21 جوان 1956    12 نوفمبر 1956    18 أكتوبر 1958
- ② ✗ الحبيب بورقيبة هو أول رئيس للجمهورية التونسية  
✗ الحبيب بورقيبة هو رئيس الحزب الحر الدستوري الجديد.  
✗ الحبيب بورقيبة عينه المجلس القومي التأسيسي رئيسا  
✗ الحبيب بورقيبة أسس الاتحاد العام التونسي للشغل.

- ③
- صدور الدستور التونسي
  - إعلان الجمهورية
  - الجللاء المنكري
  - تونس المؤسسات
  - مجلة الأحوال الشخصية
  - الجللاء الزراعي
  - بناء الدولة
  - استكمال السيادة
  - استكمال السيادة
  - بناء الدولة
  - تحديث المجتمع
  - استكمال السيادة

④ تأسس الحزب الحر الدستوري الجديد إثر خلاف حدث بين قادة الحزب الأولين و جماعة العمل التونسي الذين دخلوا اللجنة التنفيذية إثر مؤتمر سنة 1933. و أصبح الحزب يمثل قوة سياسية في البلاد مما ساهم في تجدد النضال الوطني و تعدد المظاهرات.

### الجغرافيا : الاعتبار عدد 1 / ص: 49

- ①
- صناعات متنوعة
  - الوطن القبلي
  - الساحل
  - صفاقس
  - صناعات غذائية
  - صناعات نسيج
  - الفلوذا و تكرير النفط
  - صناعات كيميائية متنوعة
  - قابس
  - إقليم تونس
  - بنزرت و منزل بورقيبة
- ②
- النشاط الصناعي يقل داخل البلاد. ○
  - النشاط الصناعي الرئيسي مُركز في المناطق الساحلية. ✗
  - بعد المناطق الداخلية عن البحر سبب نقص المصانع بها. ✗
  - النشاط الصناعي متنوع بالبلاد التونسية. ✗

- ③
- زيت الزيتون - نسيج - قوارص    خشب - حبوب - أجهزة كهربائية
- ④ الميزان التجاري في تطور مستمر لكنه في عجز متواصل، و للتفليس من ذلك لا بد من الترفع في الإنتاج الفلاحي و الصناعي و تحسين الجودة و ترشيد الاستهلاك.

### الجغرافيا : الاعتبار عدد 2 / ص: 50

- ①
- المقاصد
  - الفسفاط
  - الحديد
  - الرصاص
  - الملح
  - القصة
  - الجرينة
  - جندوبة
  - صفاقس
  - المنستير
  - المدني
  - تمغزة
  - سليانة
  - زادس
  - الكاف

④ Père, mère et fils ont fait leurs valises, ont mis les bagages sur le toit de l'auto puis ils sont partis vers Bordeaux.

⑤ La famille veut aller à Bordeaux.

**Français : (Lecture-Compréhension) Epreuve n° 3 / P: 62-63**

- ①
- \* Achour habite en ville faux
  - \* La scène se passe dans une montagne vrai
  - \* Le chacal a mangé la chèvre faux

② Il a poussé sa chèvre dans le trou et l'a entassé au fond.

③ Il ne trouve pas son chemin.

④  $\bullet \rightarrow$  Le chacal a très faim.

$\bullet \rightarrow$  Le chacal fait un seau / fait un bond / saute sur l'enfant.

$\bullet \rightarrow$  Achour pousse sa chèvre dans le font du trou.

⑤ Il enfonce le bâton dans la gueule du chacal.

⑥ Il est courageux / c'est un brave jeune homme.

Il a pu défendre : il a tué le chacal.

**Français : (Pratique écrite de la langue) Epreuve n° 3 / P: 64**

①

Complément essentiel	Complément de lieu	Complément de manière
sa chèvre	dans un trou	vivement

② Les chacals affamés bondissent sur la chèvre.

③ La bête a hurlé. Elle est tombée et s'est roulée sur le sable.

④ Le chacal a eu faim. Il a regardé avec envie sa proie.

⑤ Achour saisira un bâton et l'enfoncera dans la gueule du chacal.

**English Test n° 1 / P: 68 - 69**

①

Who likes playing volley-ball ?

Paul

June

② Paul is very happy when he plays football.

③ • Who likes playing volley-ball ?

• What is your favourite activity ?

• When do you play volley-ball ?

**Language**

①

• Hello Tom. When  $\{do / \textcircled{does}\}$  you get up early ?

• I get up early every day except  $\{on / \textcircled{in}\}$  Sunday.

• Oh ! You teeth  $\{is / \textcircled{are}\}$  very white .

• I brush  $\{\textcircled{my} / \text{your}\}$  teeth after eating.

**Français : (Pratique écrite de la langue) Epreuve n° 1 / P: 56**

- ①
- Un complément de lieu  $\bullet$  près du dauphin
  - Un complément de temps  $\bullet$  maintenant
  - Un complément de manière  $\bullet$  sans crainte

② Ces filles sont audacieuse.

③ Les dauphins bondissent et plongent.

④ a) **au passé composé :**

$\bullet \rightarrow$  Le dauphin a repris l'enfant et l'a emporté vers le large.

b) **au futur :**

$\bullet \rightarrow$  Le dauphin reprendra l'enfant et l'emportera vers le large.

⑤ Ils / Elles veulent

**Français : (Lecture-Compréhension) Epreuve n° 2 / P: 58 - 59**

①

~~La famille s'est réveillée à trois heures.~~

La voiture a pris la route en direction de Bordeaux, vers quatre heures.

~~La famille est arrivée à Poitiers.~~

② Les bagages qui sont chargés sur le toit de la voiture sont plus haut que la porte du garage. Ils sont tombés.

③ a) Non.

$\triangleright$  b) Elle s'est trouvée à Nancy.

$\triangleright$  c) Ils se sont trompés de chemin. Ils ont passé la nuit à tourner en rond sur la route qui fait la tour de la forêt.

④  $\bullet \rightarrow$  on entend un grand bruit.

$\bullet \rightarrow$  Les bagages se sont entassés sur le toit de l'auto.

$\bullet \rightarrow$  Les bagages se sont tombés sur le sol.

⑤ ~~oui~~  $\bullet$  non

$\triangleright$  Mon oncle Henri, assis à l'avant, indique à mon père la route de Bordeaux.

⑥ Il est vantard / fanfaron.

**Français : (Pratique écrite de la langue) Epreuve n° 2 / P: 60**

- ①
- Un complément essentiel  $\bullet$  la porte
  - Un complément de lieu  $\bullet$  dans le garage
  - Un complément de temps  $\bullet$  A trois heures

② La maman range (avec soin / rapidement / soigneusement) les bagages.

$\bullet \rightarrow$  La maman range les bagages avec soin.

$\bullet \rightarrow$  Avec soin, la maman range les bagages.

③ Les valises empilées sur le toit de l'auto, se sont effondrées sur le sol.



- ①
- ☛ The father is in the bedroom ..... { Yes \* **No** }
  - ☛ I'm reading a story in the car ..... { Yes \* **No** }
  - ☛ I have a brother and a sister ..... { **Yes** \* No }
  - ☛ The mother is in the kitchen ..... { **Yes** \* No }

- ②
- ☛ The father is in the living-room.
  - ☛ Saif and Salma are playing computer games.
  - ☛ The mother is preparing the lunch.

**Language**

① Sami and Rami (**are** / is / has) friends. They (likes **like** / liking) games.  
 Every Sunday they open (**their** / his / her) computers at nine o'clock. (He / **They** / She) play together.

② In my house there are three bedrooms, a living-room, a dining-room, a bathroom and a kitchen. My house isn't very big, but we are very happy.

**Writing**

☛ Every Sunday, Samia gets early, she eats and drinks her breakfast. She goes to the park. She sits under a tree and play.

حفظ سعيد مع التوفيق بعون الله

بشائر  
الفوز

- ②
- ☛ Where is your house ?
  - ☛ When is your birthday ?
  - ☛ What time is it ?

**Writing**

- ①
- ☛ I wear my clothes and I comb my hair.
  - ☛ Tom and Nelly are buying fruits and vegetables.
- ②
- ☛ Fish can swim but can't walk.
  - ☛ Bird can fly but can't swim
  - ☛ Rabbit can jump but can't swim.

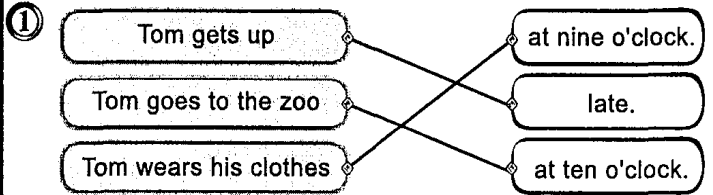

- ②
- ☛ Tom combs his hear in the kitchen. .... { Yes \* **No** }
  - ☛ Tom has his breakfast in the dining-room ..... { **Yes** \* No }
- ③
- ☛ Tom goes to zoo.
  - ☛ Tom gets up late.

**Language**

- ①
- ☛ I play tennis on Wednesday.
  - ☛ My father has lunch at one o'clock.
  - ☛ I listen to music in the afternoon.
  - ☛ My mother gets up at nine o'clock on Sunday.
- ②
- ☛ Yessmine (**has** / have) breakfast at seven.
  - ☛ I (**get up** / gets up) early in the morning.
  - ☛ Paul (**go** / goes) to bed at eight o'clock.
  - ☛ She (**wash** / washes) her face.

**Writing**

- ①
- ☛ My house is next the police station.
  - ☛ Sami buys ice cream in Summer.
  - ☛ He takes his breakfast with his family.
- ②
- ☛ What would you like to drink ?
  - ☛ I'd like to drink juice .

## Le complément de temps

*Le complément de temps enrichit la phrase. Il apporte du renseignement sur le temps. Il répond à la question «quant».*

## Il peut être déplaçable

*Le complément de temps enrichit la phrase.*

*Il apporte du renseignement sur le temps.*

*Il répond à la question «quant».*

## Il peut être supprimé

*Je pars en voyage.*

## Le complément de manière

*Le complément de manière enrichit la phrase. Il apporte des informations sur la manière dont se déroule l'action. Il répond à la question «comment».*

*Il peut être déplacé et parfois même supprimé.*



## Le verbe dire

Présent	Futur	Passé composé
Je <b>dis</b>	Je <b>dirai</b>	J' <b>ai dit</b>
Tu <b>dis</b>	Tu <b>diras</b>	Tu <b>as dit</b>
Il/Elle <b>dit</b>	Il/Elle <b>dira</b>	Il/Elle <b>a dit</b>
Nous <b>disons</b>	Nous <b>dirons</b>	Nous <b>avons dit</b>
Vous <b>dites</b>	Vous <b>direz</b>	Vous <b>avez dit</b>
Ils/Elles <b>disent</b>	Ils/Elles <b>diront</b>	Ils/Elles <b>ont dit</b>

## Le verbe lire

Présent	Futur	Passé composé
Je <b>lis</b>	Je <b>lirai</b>	J' <b>ai lu</b>
Tu <b>lis</b>	Tu <b>liras</b>	Tu <b>as lu</b>
Il/Elle <b>lit</b>	Il/Elle <b>lira</b>	Il/Elle <b>a lu</b>
Nous <b>lisons</b>	Nous <b>lirons</b>	Nous <b>avons lu</b>
Vous <b>lisez</b>	Vous <b>lirez</b>	Vous <b>avez lu</b>
Ils/Elles <b>lisent</b>	Ils/Elles <b>liront</b>	Ils/Elles <b>ont lu</b>

التكاثر الزهري

- الأَسَدِيَّةُ هِيَ أَعْضَاءُ التَّذْكِيرِ فِي الزَّهْرَةِ.
- المِدْقَةُ هِيَ عَضْوُ التَّأْنِيثِ فِي الزَّهْرَةِ.
- تَتَكَوَّنُ السَّدَادُ مِنْ خَيْطٍ وَمِثْبَرٍ.
- تَتَكَوَّنُ المِدْقَةُ مِنْ مَبِيضٍ وَقَلَمٍ وَمَيْسَمٍ.
- يَحْتَوِي المَبِيضُ عَلَى بُوَيْضَاتٍ.
- يُكَوِّنُ مَجْمُوعُ السَّبَلَاتِ الكَأْسَ.
- يُكَوِّنُ مَجْمُوعُ البِتَلَاتِ التُّوَيْجَ.

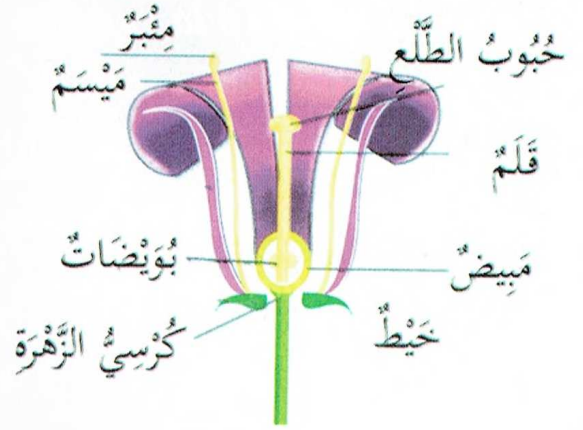

السلسلة الغذائية



مصادر تلوث الأوساط المائية

الأوساط المائية نوعان: طبيعياً: البحار، الأودية، الأنهار، العيون ...  
اصطناعياً: السدود، الآبار، المواجهل ...

تتلوث مياه البحار والأنهار بالفضلات الصناعية التي تقضي على العديد من الحيوانات، وتتسبب في العديد من الأمراض: الحمى التيفية والكوليرا والبوصفير.

أهم الحلول للمحافظة على سلامة الأوساط المائية من التلوث:

- منع وصول مياه المجاري إلى مياه الشرب.
- معالجة المياه الملوثة بالطرق المناسبة.
- نشر الوعي البيئي
- عدم استعمال المبيدات الكيميائية بكثرة.

الإخصاب: اتحاد حبوب الطلع بالبويضة

التأبير الذاتي: انتقال حبوب الطلع من مئبر زهرة إلى ميسم نفس الزهرة.

التأبير الخلطي: انتقال حبوب الطلع من مئبر زهرة إلى ميسم زهرة أخرى من نفس النوع.

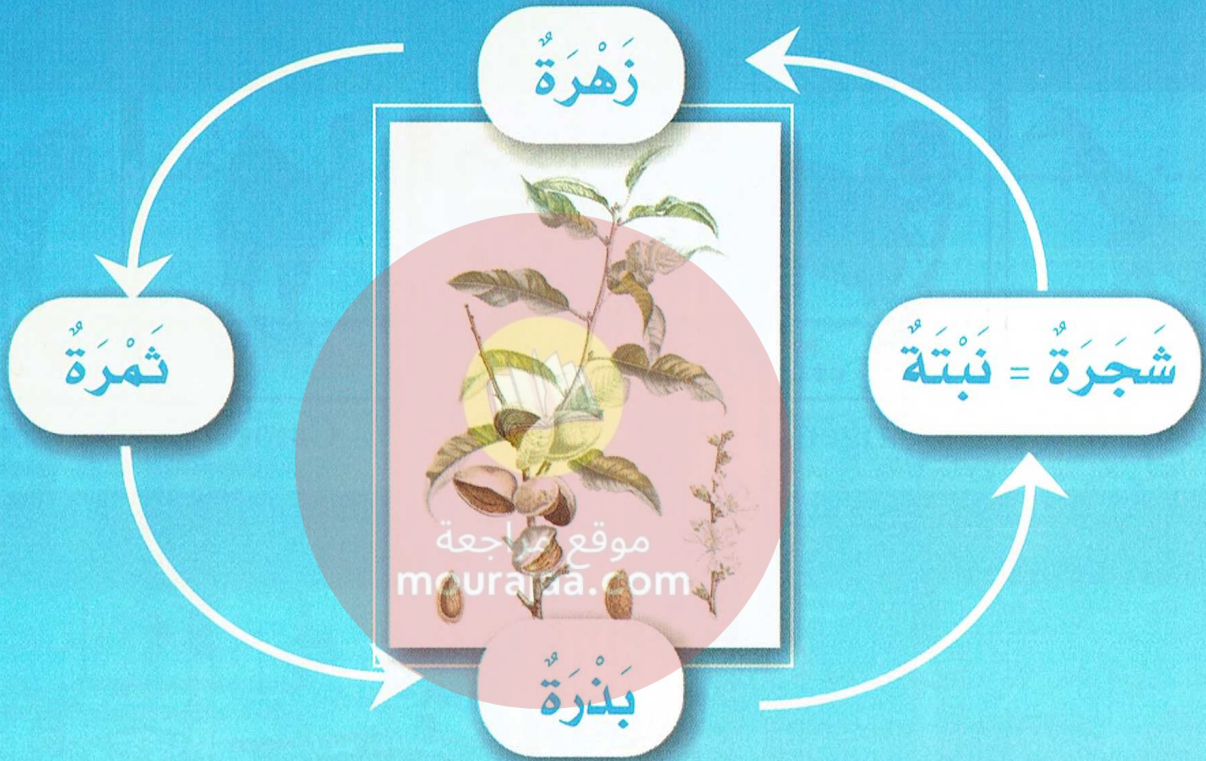

- يكون مجموع السبلات الكأس.  
- يكون مجموع البتلات التويح.  
- في عملية الإخصاب تتحول البويضة إلى بذرة والمبيض إلى ثمرة.  
- تتم عملية التأبير عندما تنتقل حبوب الطلع من المئبر إلى الميسم.  
- تم عملية الإخصاب عندما تتحد حبوب الطلع بالبويضات

- تصبح الزهرة في النهاية ثمرة.  
- تتحول المدقة عند نموها إلى ثمرة.  
- تتحول البويضات إلى بذور.  
- تتكون المدقة من مبيض وقلم وميسم.  
- تتكون السداة من خيط ومئبر.  
- يحتوي المبيض على بويضات.

The sport

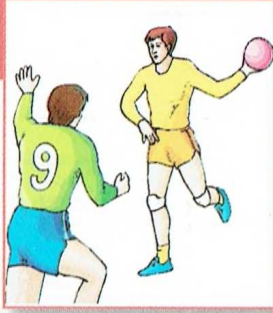

Handball



Football

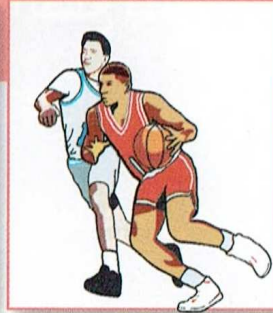

Basketball



Volley-ball



Tennis

Zoo

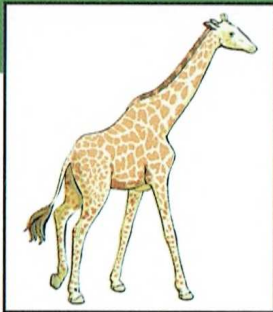

Giraffe



Tiger

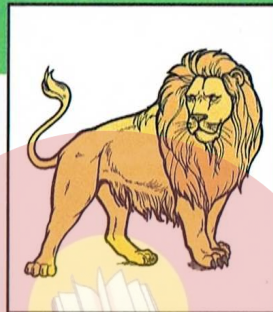

Lion

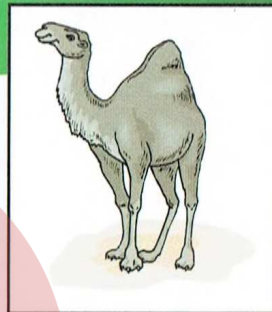

Camel

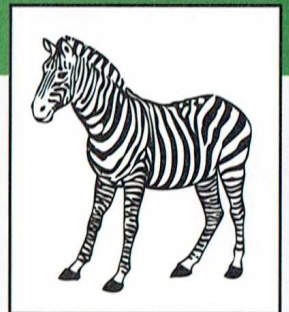

Zebra

At home  
mourajaa.com



The living-room



The bedroom



The kitchen



The bathroom

Seasons



Winter



Spring

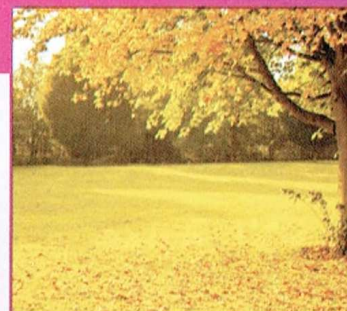

Autumn



Summer

جديد

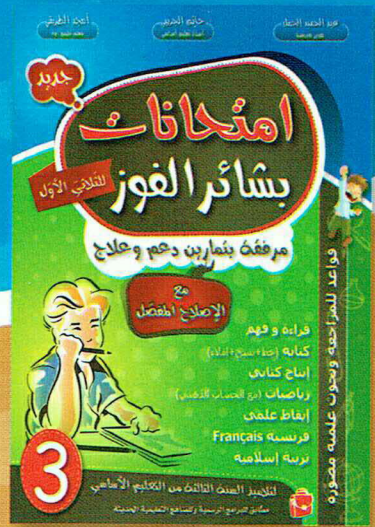
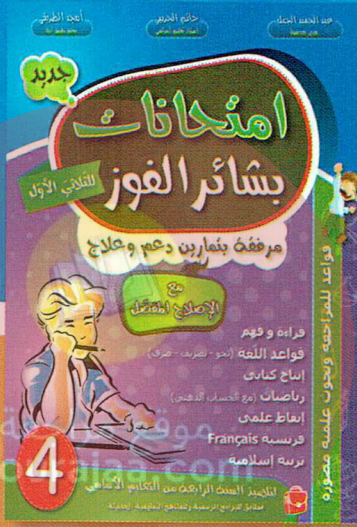
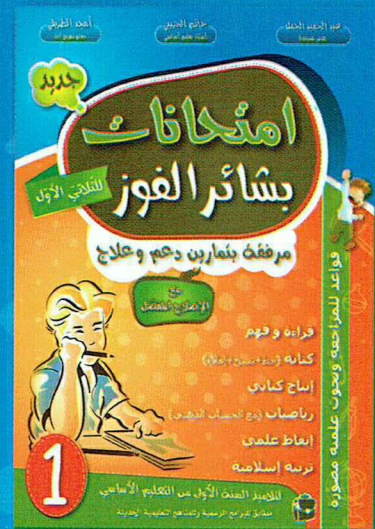

# امتحانات بثأر الفوز

مرفقة بتمارين دعم وعلاج مع الإصحاح المفصل

الإصحاح المفصل

اطلبوا امتحانات بثأر الفوز مدقق بالإصحاح المفصل

الثمن: 4,000



طبعة الشنتيمر الفني  
Imprimerie Reliure d'Art  
Tel: +216 74 432 030 - Fax: +216 74 432 248

Distribution:  
GSM: 24 745 322  
Fax: 74 460 392



9 789938 129762  
ISBN: 978-9938-12-976-2